

КОММЕРЧЕСКОЕ ПРЕДЛОЖЕНИЕ

08 апреля 2019 г

Исх.№ 000019

Уважаемые господа!

АО «Подъемные машины», официальный дистрибьютор концерна PALFINGER AG (Австрия) в России и СНГ, направляет Вам коммерческое предложение для принятия решения о приобретении автомобиля-сортиментовоза АСК-18А

Предлагаем ВАМ:

Автомобиль-сортиментовоз на шасси КАМАЗ-43118-303027-50, экологический класс ЕВРО-5, оборудованный манипулятором VM10L74 и технологическим оборудованием VLT-00.000

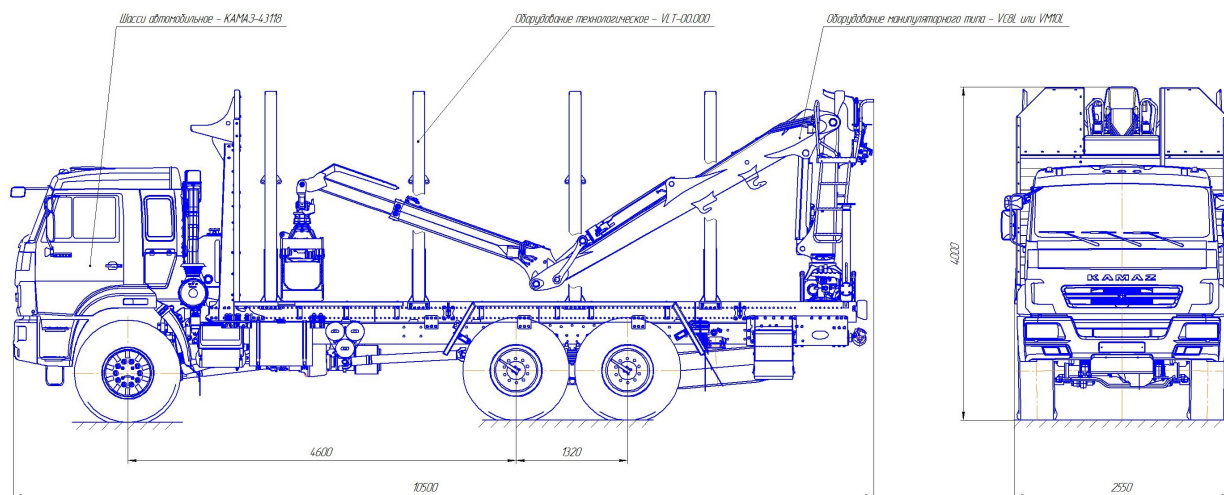

Техническая спецификация:

№	Наименование показателя	Значение
1	Коммерческое наименование	Автомобиль- сортиментовоз АСК-18А
2	Базовое шасси (колесная формула)	КАМАЗ 43118-303027-50 (6х6.1) северный вариант
3	Особенности комплектации в исполнении Северный вариант	Автономн. возд. отопитель "Планар 4Д", подогрев АКБ типа "Термокейс"+ электрообогрев, утепление капота

4	База	4600+1320 мм
5	Двигатель/КПП	740.705-300 (с OHV) / 154
6	ТНВД	BOSCH
7	Система нейтрализации	ОГ AdBlue
8	Шины	425/85R21 390/95R20
9	Топливные баки	210 + 350
10	Блокировки	МКБ , МОБ
11	Экологический класс	Пятый
12	Масса снаряженного ТС	12820 кг
13	Полная масса ТС: - на переднюю ось - на заднюю тележку	21600 кг 5800 кг 15800 кг
14	Кабина	Рестайлинг, без спального места
15	ТСУ	«крюк-петля»
16	Электропневмовыводы	имеются
17	Манипулятор VM10L74 на заднем свесе:	
18	Грузовой момент	100 кНм
19	Максимальный вылет	7,4 м
20	Грузоподъемность на вылете: - 3,0 м - 7,4 м	3100 кг 1350 кг
21	Технологическое оборудование	VLT-00,000
22	Коники	Стойки выполнены из гнутого профиля переменного сечения, возможность их перемещения вдоль надрамника
23	Материал коника	S 500
24	Высота коника от основания, мм.	2345
25	Расчетная нагрузка на коник, кг.	4000
26	Надрамник	Стальной перфорированный в форме единого короба из гнутого листа (сталь S500)
27	Фронтальное защитное устройство	Гнутый листовый материал 09Г2С и S500, имеет разборную конструкцию

Калиновский И.А. /81153/ 726-32

e-mail Kalinovsky@palfinger.com