

**PK 17.001 SLD 1 | PK 18.001 SLD 3  
PK 17.001 SLD 3 | PK 19.001 SLD 5**

**SINGLE LINK PLUS CONVAINC  
DANS LES CONDITIONS LES  
PLUS DIFFICILES**

**LIFETIME EXCELLENCE**





# DÉNOMINATEUR COMMUN ENTRE FONCTIONNALITÉ ET SÉCURITÉ

- Aspect parfait et grande stabilité de la valeur grâce à la technologie de revêtement
- Grande facilité d'emploi grâce à la radiocommande optionnelle
- Un poids propre optimisé
- De nouvelles applications sont possibles grâce au Single Link Plus







PK 17.001 SLD 1 (NON-CE)

# DIMENSIONS PARFAITES

STD

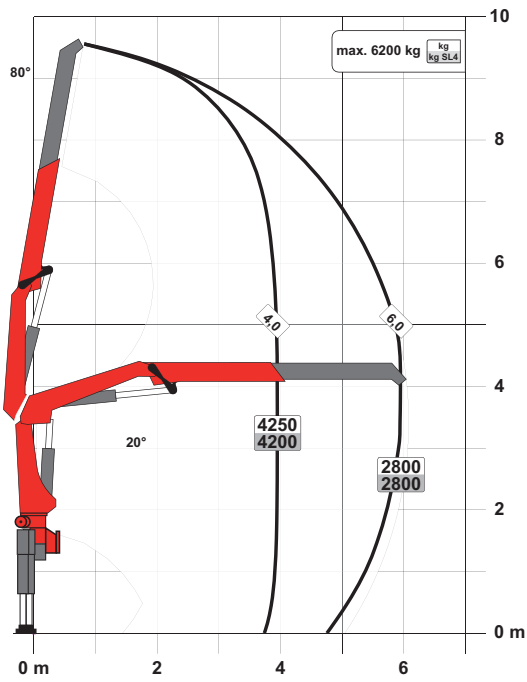

A

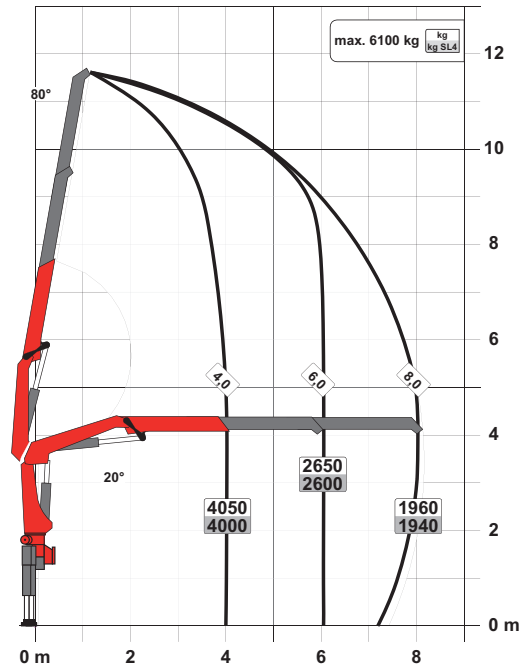

C

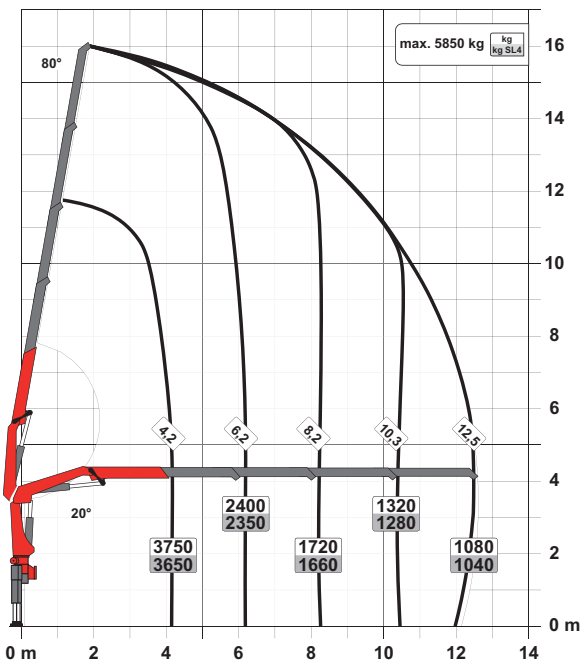

D

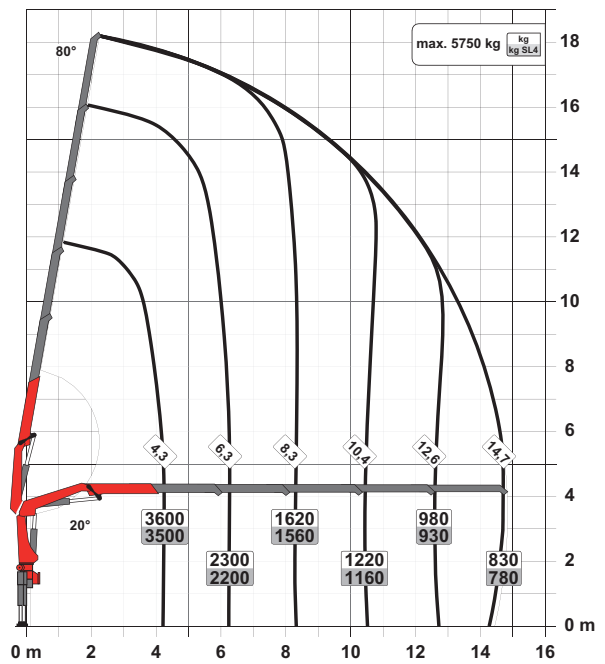

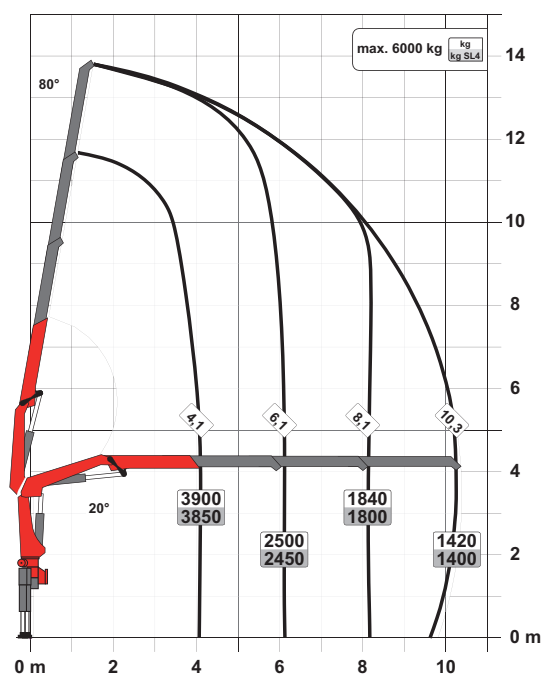

**B**

## SLD 1 (NON-CE)

- Single Link Plus
- En option:
  - Protection de surcharge OSK
  - Siège en hauteur
  - Poste homme debout
  - Radiocommande
- Modèle NON CE

## Caractéristiques techniques EN 12999 HC1 HD4/S2

Couple de levage maximum	16,8 mt/164,4 kNm
Capacité de levage maximale	6200 kg/60,8 kN
Portée hydraulique maximale	14,8 m
Portée manuelle maximale	19,0 m
Angle de rotation	420°
Couple de rotation	2,0 mt/19,6 kNm
Ecartement des stabilisateurs (std./max.)	5,0 m/6,6 m
Espace nécessaire au montage (std.)	0,83 m
Largeur de la grue repliée	2,55 m
Pression d'utilisation maximum	330 bar
Débit de pompe recommandé	de 40 l/min à 60 l/min
Poids de la grue (std.)	1670 kg



# PK 18.001 SLD 3 (NON-CE)

## DIMENSIONS PARFAITES

**STD**

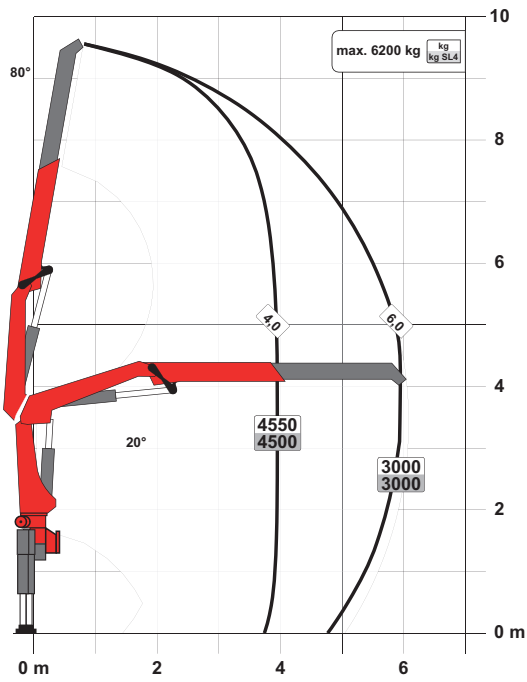

**A**

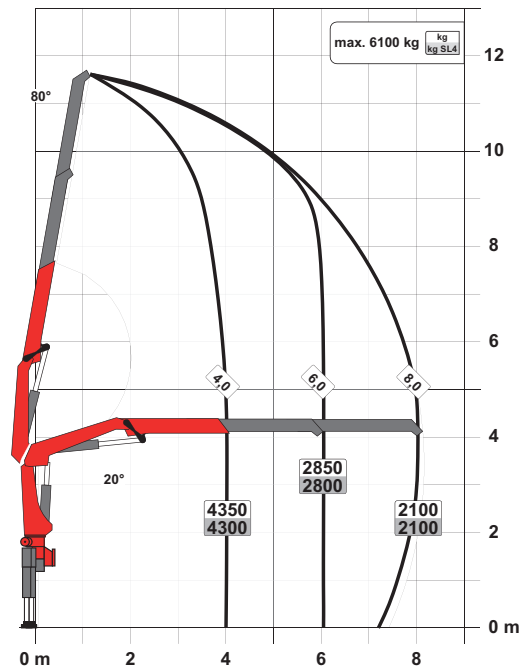

**C**

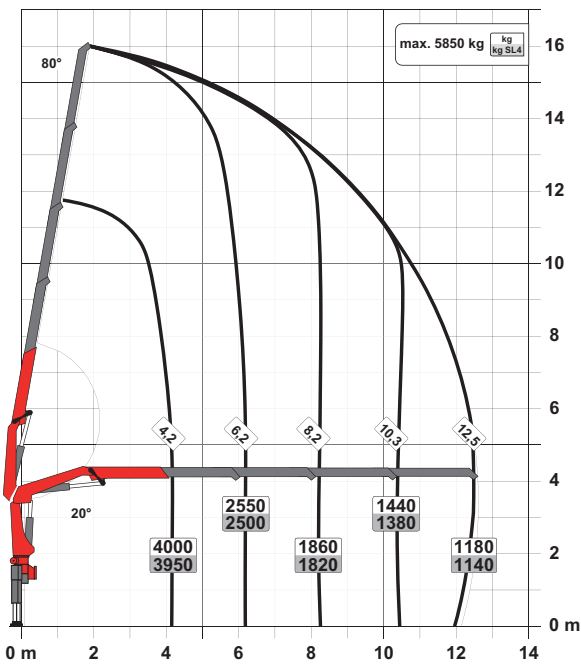

**D**

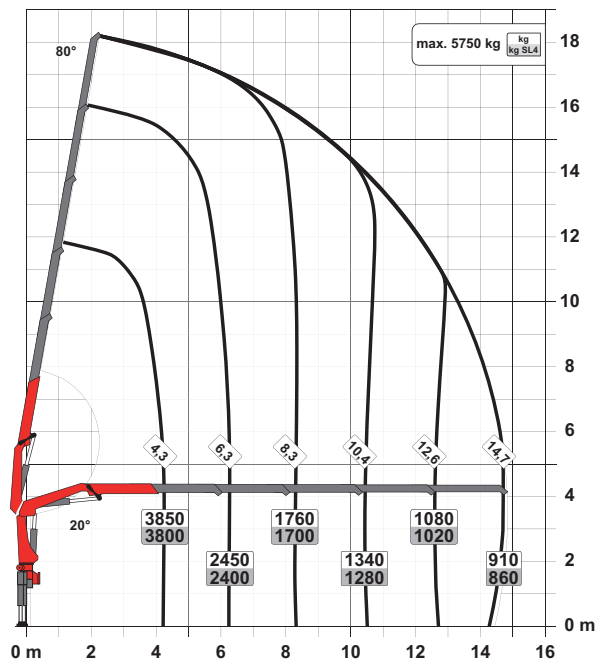

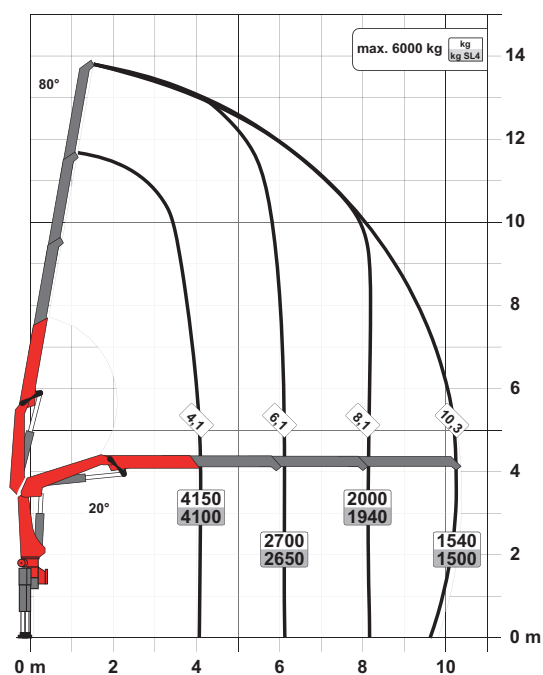

**B**

### SLD 3 (NON-CE)

- Single Link Plus
- M-HPLS
- Protection de surcharge Paltronic
- Modèle NON CE

### Caractéristiques techniques EN 12999 HC1 HD4/S2

Couple de levage maximum	17,9 mt/175,7 kNm
Capacité de levage maximale	6200 kg/60,8 kN
Portée hydraulique maximale	14,8 m
Portée manuelle maximale	19,0 m
Angle de rotation	420°
Couple de rotation	2,0 mt/19,6 kNm
Ecartement des stabilisateurs (std./max.)	5,0 m/6,6 m
Espace nécessaire au montage (std.)	0,83 m
Largeur de la grue repliée	2,55 m
Pression d'utilisation maximum	350 bar
Débit de pompe recommandé	de 40 l/min à 60 l/min
Poids de la grue (std.)	1670 kg



# DIMENSIONS PARFAITES

## NOMBREUSES EXTENSIONS

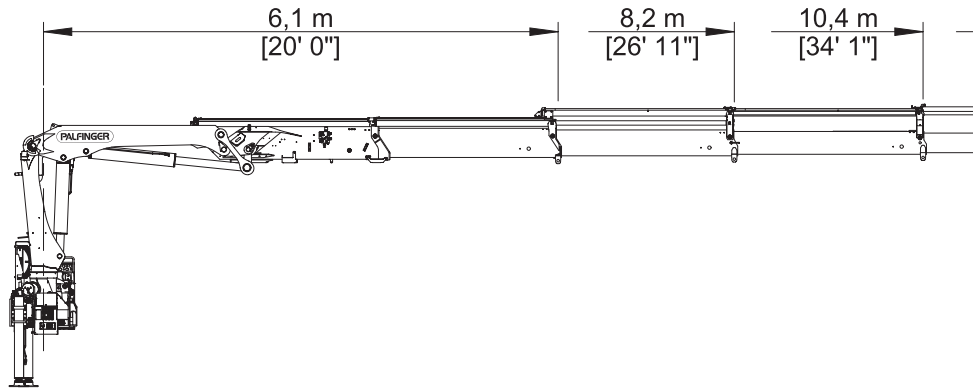
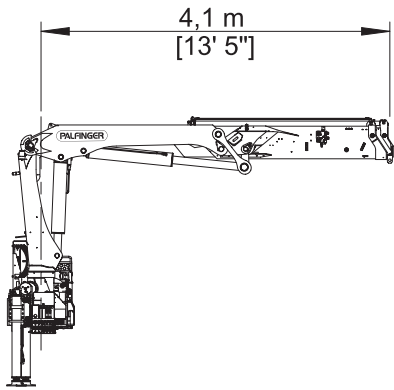

## DIMENSIONS

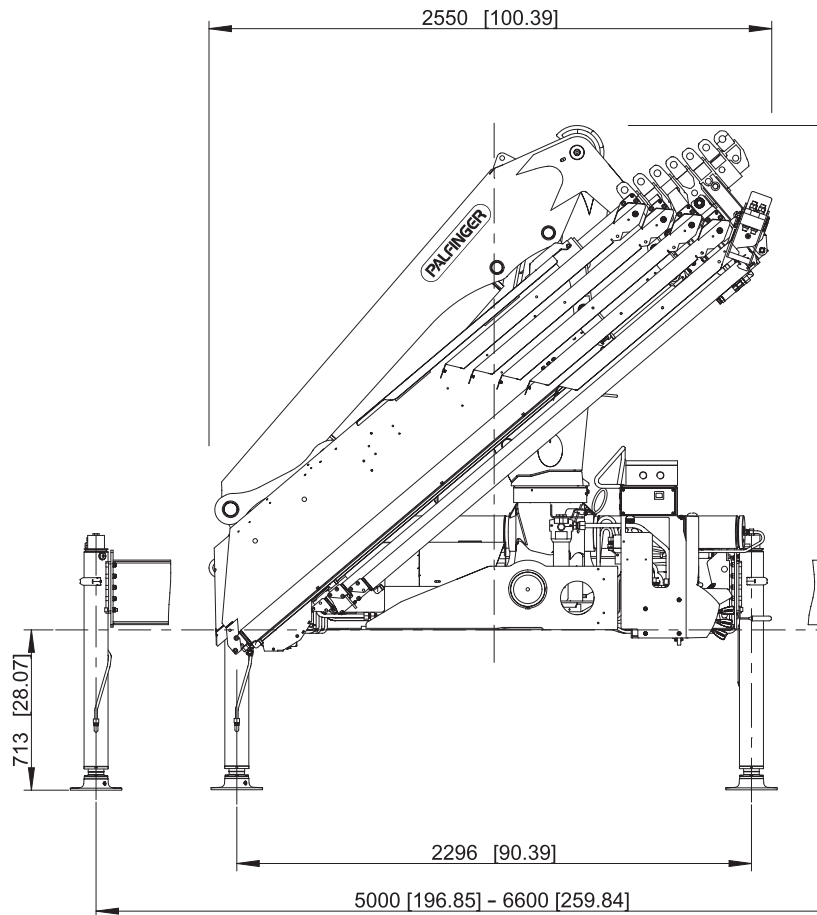
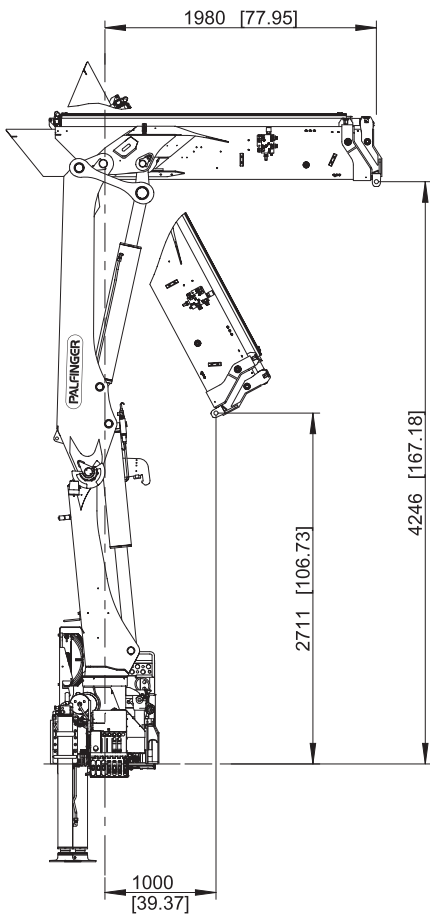



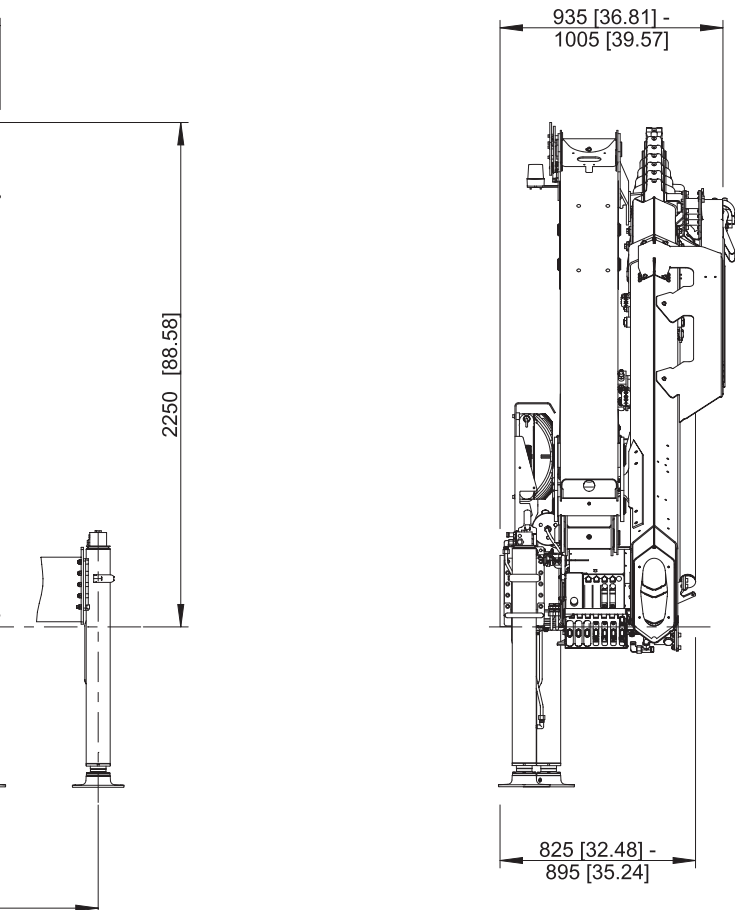
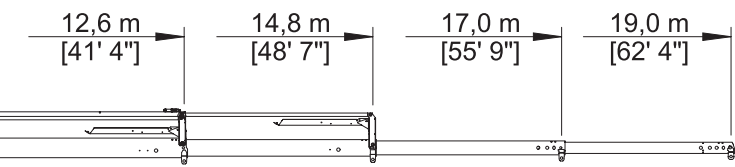

# TRAVAIL EFFICACE AU PLUS HAUT NIVEAU

## 9 Highlights



### Single Link Plus

Polyvalence d'utilisation

Le deuxième bras peut se relever jusqu'à 15° au dessus du prolongement du premier bras permettant ainsi d'intervenir dans des espaces limités (ex : ouvertures de portes ou de fenêtre). Il permet de réaliser des travaux de levage exigeants, même dans les conditions les plus difficiles.



### Extension à haute vitesse

Pour des interventions efficaces

L'extension à haute vitesse montée en série augmente la vitesse de déploiement du système de bras. Le fonctionnement de la grue est de ce fait nettement plus rapide et plus rentable.

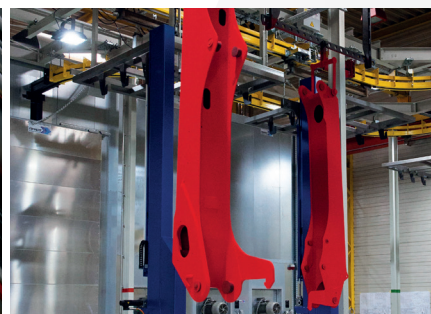

### Technologie de revêtement

Protection de surface au plus haut niveau

Le revêtement KTL est la pierre angulaire d'une parfaite protection de surface. Ensuite, les composants sont soit pourvus d'un revêtement dans la nouvelle installation de revêtement par poudrage, soit recouverts d'une peinture de finition bi-composant au moyen d'un robot de peinture. Grande stabilité de la valeur et excellente protection contre la corrosion, sur la totalité de la durée de vie de la grue.

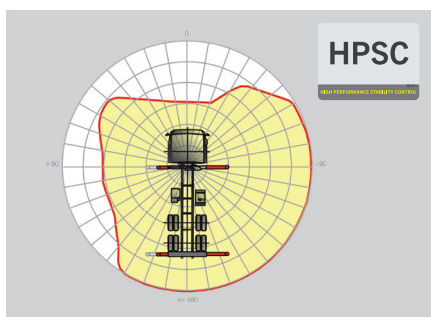

### HPSC\*

Optimisation de la zone de travail

La flexibilité de positionnement des stabilisateurs offerte par l'HPSC (High Performance Stability Control System) permet une exploitation maximale de la force de levage. Le système permet aussi de travailler dans des espaces exigus.

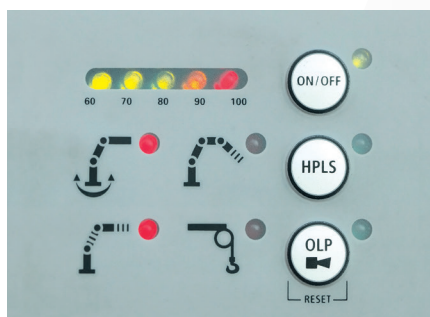

### Paltronic\*

Confort et sécurité

La Paltronic que PALFINGER propose est une électronique de commande pour les grues de série. Ce système électronique sur mesure pilote et surveille la grue et assure une facilité d'emploi et une sécurité accrues en service.



### Radiocommande\*

En dialogue avec l'utilisateur

Les radiocommandes de PALFINGER sont équipées au choix de leviers linéaires ou en croix. Sur tous les modèles SLD 5, un affichage à LED informe le conducteur de la grue sur les différents états de fonctionnement.





**Système de tuyaux pour engins additionnels\***  
Accroît la polyvalence

Le système de tuyaux permet de raccorder très simplement des engins additionnels. La pose du système de tuyaux s'opère dans les bacs à tuyaux qui les protègent.



**Pack éclairage\***

Davantage de sécurité au crépuscule et dans l'obscurité

Des LED pour le rétro-éclairage du poste de commande simplifient la lecture des fonctions de la grue et offrent à l'utilisateur une rapide vue d'ensemble pendant le processus de travail. Des lampes d'avertissement LED placées sur les vérins d'appui procurent une sécurité accrue pour le conducteur de la grue et pour les passants.



**Console de commande**

Toutes les informations d'un seul coup d'œil

Toutes les informations importantes relatives à la grue sont visibles au poste de commande principal. Les heures de service sont comptées et visualisées sur un affichage numérique. Des leviers de commande ergonomiques et le pack éclairage proposé en option garantissent la sécurité et le confort, même dans de mauvaises conditions de visibilité.



PK 17.001 SLD 3

# DIMENSIONS PARFAITES

STD

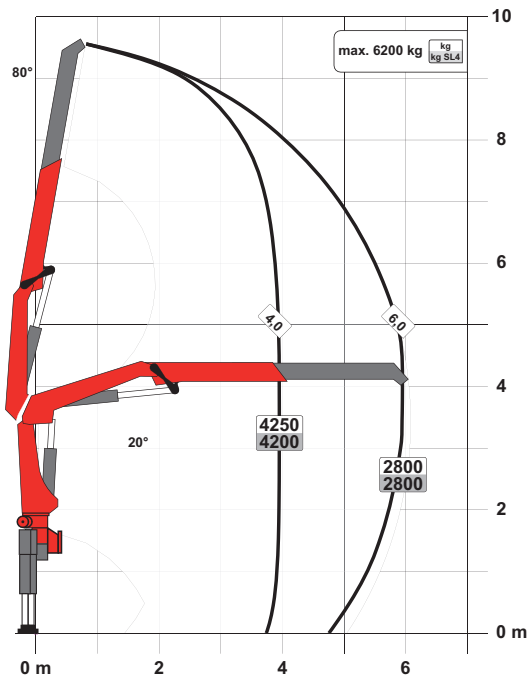

A

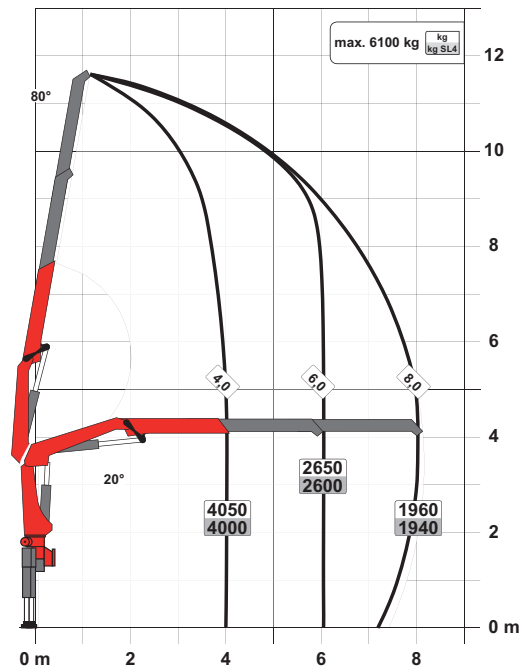

C

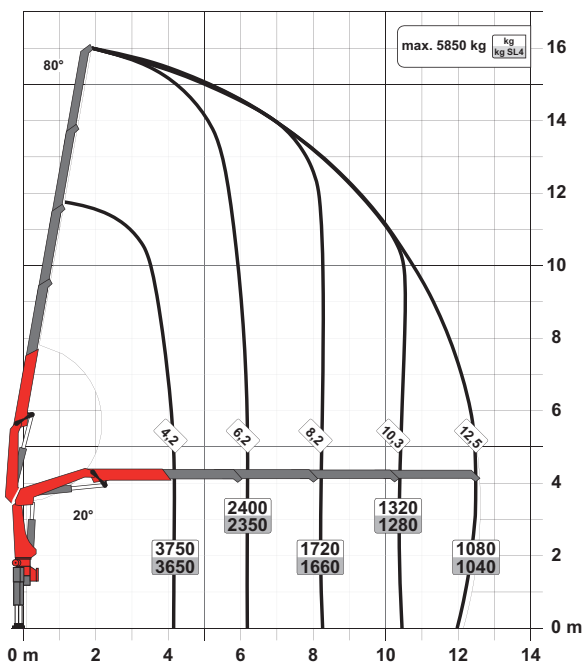

D

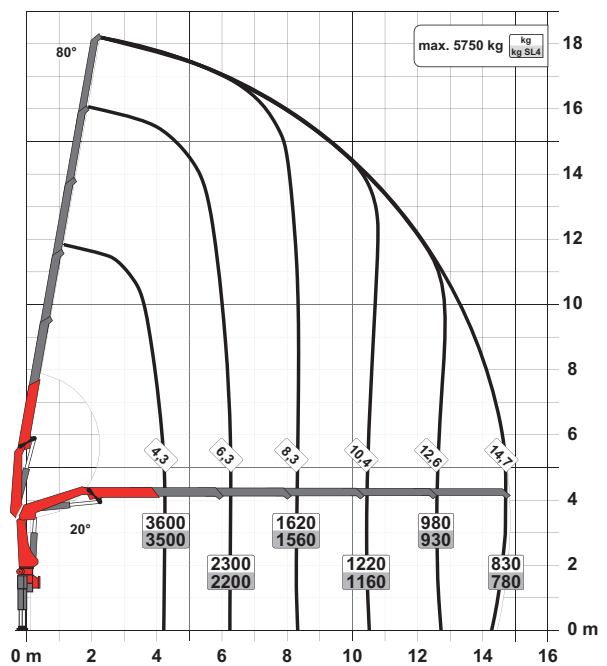

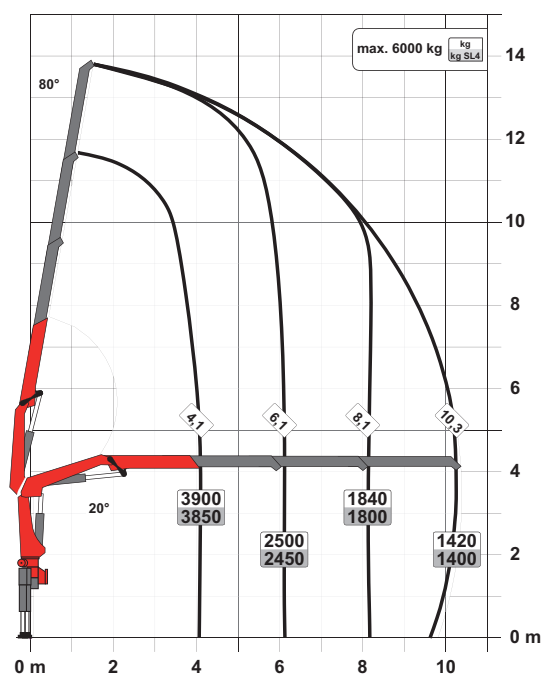

**B**

## SLD 3

- Single Link Plus
- Protection de surcharge Paltronic
- En option:
  - Système de contrôle de la stabilité ISC-S (standard pour CE), HPSC-L, HPSC-E
  - Poste homme debout
  - Radiocommande
  - Treuil 2.5t sur le deuxième bras
- Modèle NON CE et CE

## Caractéristiques techniques EN 12999 HC1 HD4/S2

Couple de levage maximum	16,8 mt/164,4 kNm
Capacité de levage maximale	6200 kg/60,8 kN
Portée hydraulique maximale	14,8 m
Portée manuelle maximale	19,0 m
Angle de rotation	420°
Couple de rotation	2,0 mt/19,6 kNm
Ecartement des stabilisateurs (std./max.)	5,0 m/6,6 m
Espace nécessaire au montage (std.)	0,83 m
Largeur de la grue repliée	2,55 m
Pression d'utilisation maximum	330 bar
Débit de pompe recommandé	de 40 l/min à 60 l/min
Poids de la grue (std.)	1670 kg

PK 19.001 SLD 5

# DIMENSIONS PARFAITES

STD

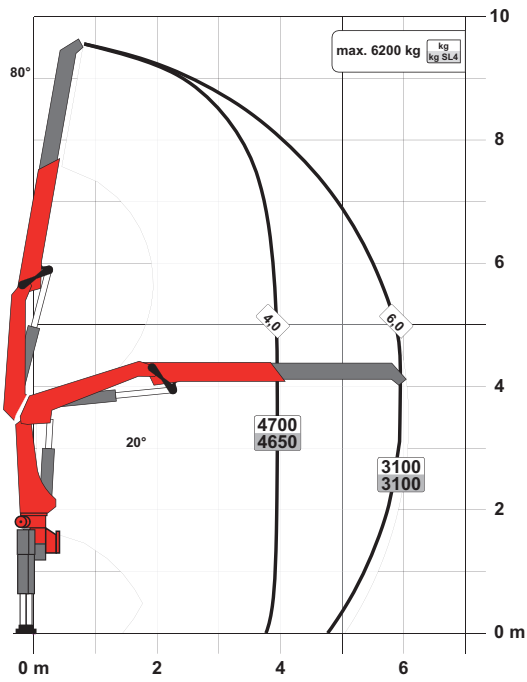

A

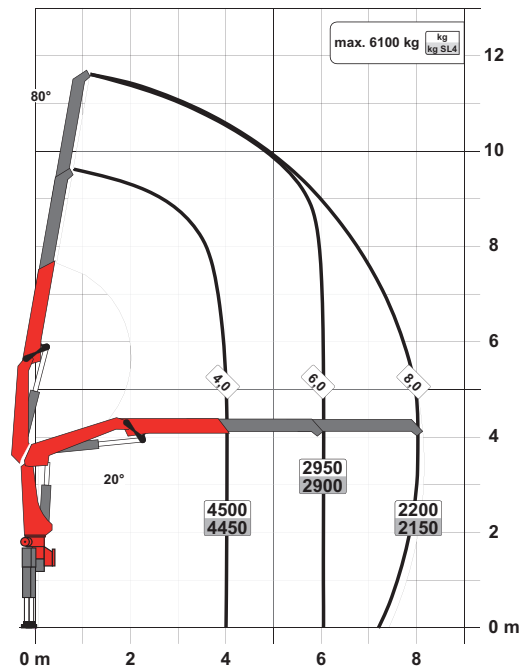

C

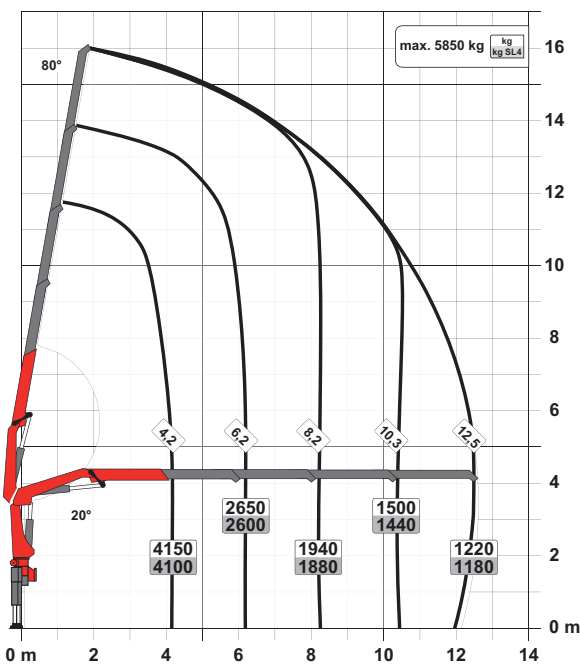

D

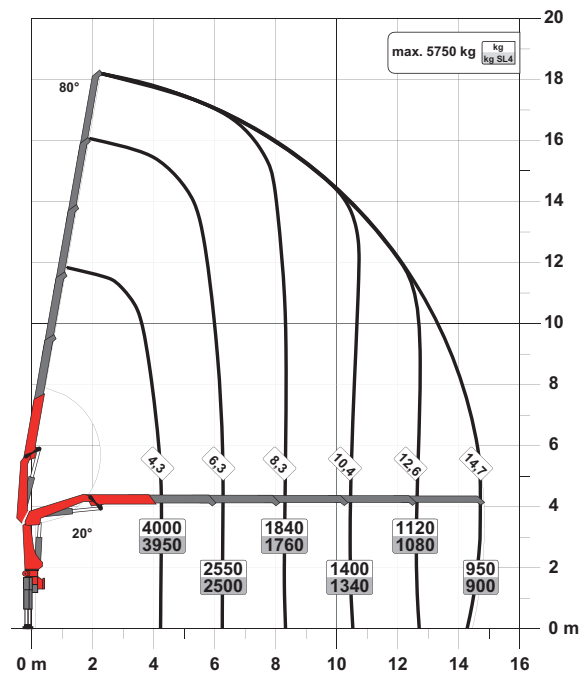

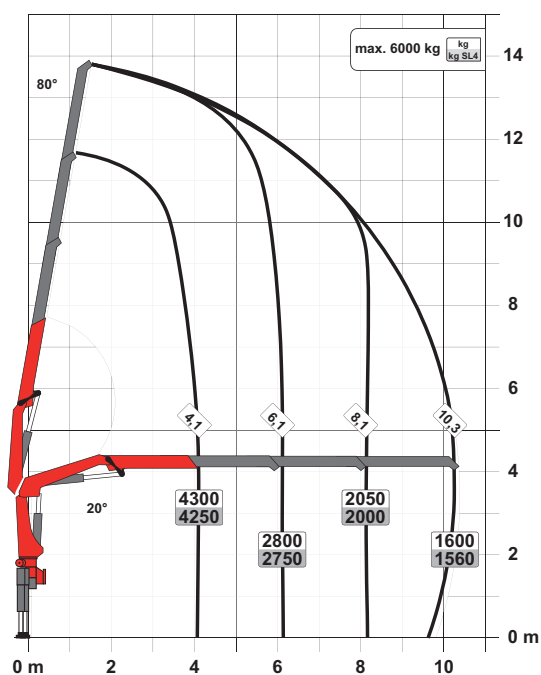

**B**

## SLD 5

- Single Link Plus
- Protection de surcharge Paltronic
- E-HPLS
- Valve débit variable
- Radiocommande avec voyants LED
- En option:
  - Système de contrôle de la stabilité ISC-S (standard pour CE), HPSC-L, HPSC-E
  - Treuil 2.5t sur le deuxième bras
- Modèle NON CE et CE

## Caractéristiques techniques EN 12999 HC1 HD4/S2

Couple de levage maximum	18,5 mt/181,4 kNm
Capacité de levage maximale	6200 kg/60,8 kN
Portée hydraulique maximale	14,8 m
Portée manuelle maximale	19,0 m
Angle de rotation	420°
Couple de rotation	2,0 mt/19,6 kNm
Ecartement des stabilisateurs (std./max.)	5,0 m/6,6 m
Espace nécessaire au montage (std.)	0,83 m
Largeur de la grue repliée	2,55 m
Pression d'utilisation maximum	360 bar
Débit de pompe recommandé	de 60 l/min à 80 l/min
Poids de la grue (std.)	1700 kg



KP-PK17/19SLDM4+FR

Certaines grues en photos dans ce document sont dotées d'équipements optionnels et ne correspondent pas au modèle standard. Des réglementations nationales spécifiques relatives à la configuration des grues sont à observer. Les dimensions ne revêtent pas un caractère contraignant. Sous réserve de modifications techniques, d'omissions et d'erreurs de traduction.