

PK 40001 EL PERFORMANCE

**DAS ENDLOSSCHWENK-
WERK VERLEIHT DEM
KRAN EIN MAXIMUM AN
BEWEGLICHKEIT**

LIFETIME EXCELLENCE



LIFETIME EXCELLENCE

Die PALFINGER Landkrane überzeugen durch ihre überlegene Lebenszyklusleistung. Über ihr gesamtes Produktleben hinweg sind sie die Wirtschaftlichsten und Zuverlässigsten. Von der Lösungsfindung bis zum Wiederverkauf.

- **Lösungsorientierter**
- **Wertbeständiger**
- **Wirtschaftlicher**
- **Zuverlässiger**
- **Service-Freundlicher**
- **Umweltfreundlicher**
- **Bediener-Freundlicher**
- **Einsatzbereiter**



OPTIMALE REICHWEITE IM TÄGLICHEN EINSATZ

Bei Zimmerei-, Dachdecker- und Montagebetrieben sowie vielen anderen Bereichen, wo große Armlängen und schnelle Bewegungsabläufe gefordert sind, meistert der PK 40001 EL Performance jeden Arbeitseinsatz effizient und wirtschaftlich.

Ein Endlosschwenkwerk mit zwei Schwenkgetrieben und das POWER LINK PLUS verleihen dem Kran ein Maximum an Beweglichkeit. Die Seilwinde mit einer Hubkraft von bis zu 3,5 Tonnen überzeugt durch ihre extrem hohe Arbeitsgeschwindigkeit.





MEHR FLEXIBILITÄT DURCH POWER LINK PLUS

9 Highlights



Power Link Plus

Vielseitig einsetzbar

Dieser speziell von PALFINGER entwickelte, 8 Grad nach oben überstreckbare Knickarm zeichnet sich durch eine hervorragende Bewegungsgeometrie aus. Selbst unter ungünstigen Platzverhältnissen können schwierige Kranarbeiten problemlos durchgeführt werden.

Innenliegende Öldurchführungen

Perfekter Schutz durch kompakte Bauweise

Die innenliegenden Öldurchführungen ermöglichen eine kompakte Bauweise des Ausschubsystems und gewährleisten perfekten Schutz vor Beschädigung.



Abstützung

Für optimale Standsicherheit

Der PK 40001 EL Performance wird ohne Abstützungen geliefert. So lässt sich - je nach Aufbaukonzept - durch individuelle Zusatzabstützungen eine optimierte Lösung realisieren.

Seilwinde

Die perfekte Ergänzung

Niedrige Bauhöhe, eine Hubkraft von 2,75 bis 3,5 Tonnen und die Seilgeschwindigkeit von 70m/min zeichnen die seitlich am Hauptarm montierte Seilwinde aus.



High Speed Extension

Für effiziente Arbeitseinsätze

Die serienmäßige High Speed Extension erhöht die Ausschubgeschwindigkeit des Armsystems. Der Kran arbeitet wesentlich schneller und wirtschaftlicher.

Schlauchrüstung für Zusatzgeräte

Vielseitig und bedienfreundlich

Mit dieser Option können Sie die Ölversorgung von Zusatzgeräten sicherstellen. Die Schläuche werden in kompakten Schlauchwannen und Kunststoffgliederketten geführt. Dadurch sind sie optimal geschützt.

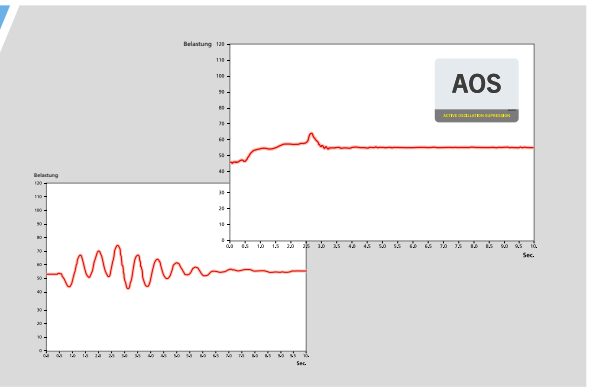

Ausfahrbares Gegengewicht

Optimale Balance

Bei Bedarf kann ein Gegengewicht mit 2,3 oder 4,2 Tonnen zur Erhöhung der Standsicherheit montiert werden.

AOS

Maximum an Präzision und Sicherheit

Das Aktive Schwingungsdämpfungssystem verhindert ein „Nachschwingen“ bei raschem Abbremsen oder Lastwechsel. Die Spannungsspitzen am Ausschubsystem werden reduziert und die Materialermüdung und der Verschleiß minimiert. Das erhöht den Wiederverkaufswert.



Endlosschwenkwerk

Uneingeschränkte Bewegung

Mehr Wirtschaftlichkeit im Einsatz durch schnelleres Entladen, da der Kran am kürzeren Weg geschwenkt werden kann. Der Kran arbeitet effizienter und schneller.

PK 40001 EL

PERFORMANCE

Überzeugende Technologie zu Ihrem Vorteil.

A

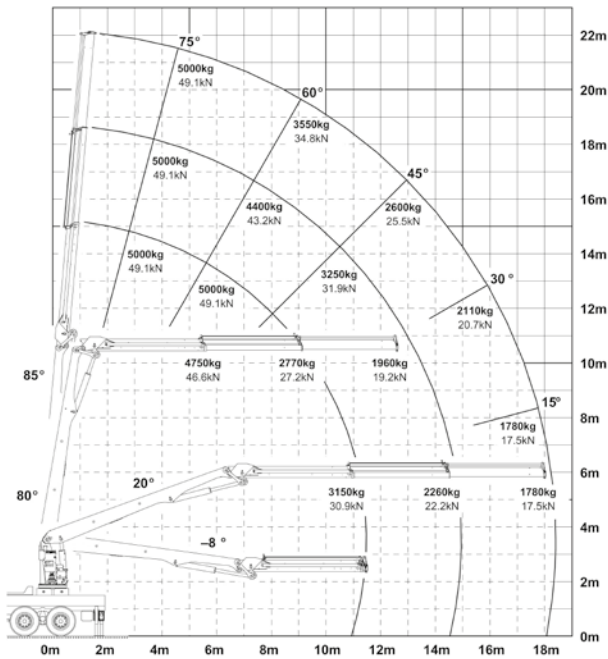

B

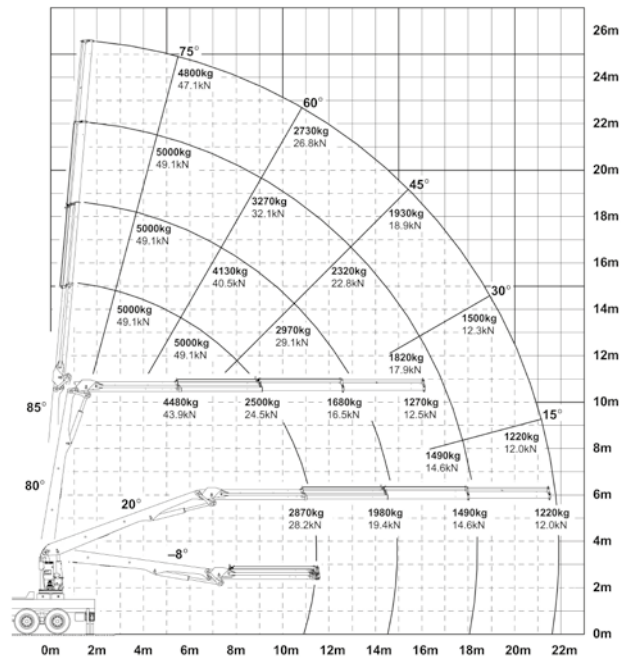

C

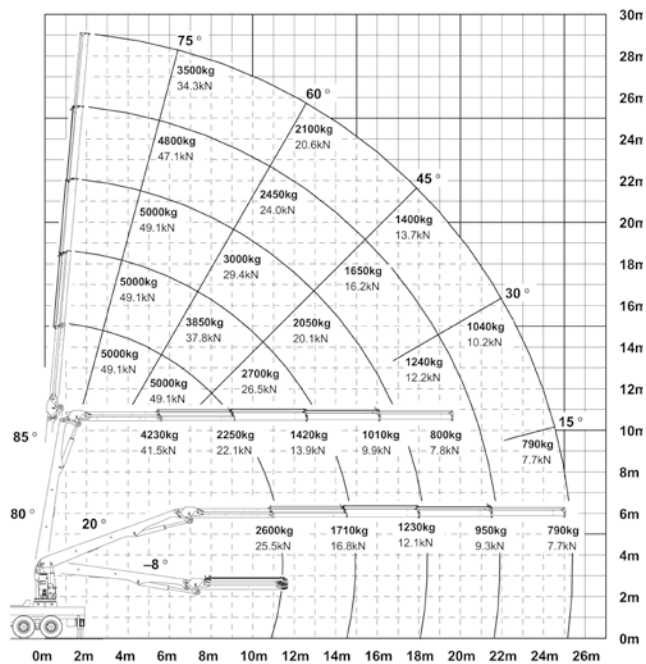

CV2

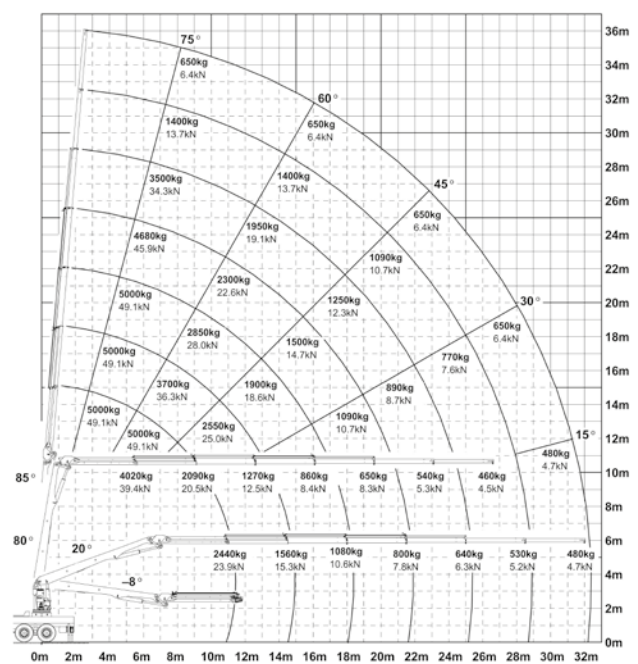

Reichweiten sind für 20° Hauptarmstellungen und daher nicht die maximalen Werte.

Hubkräfte

A PJ080C

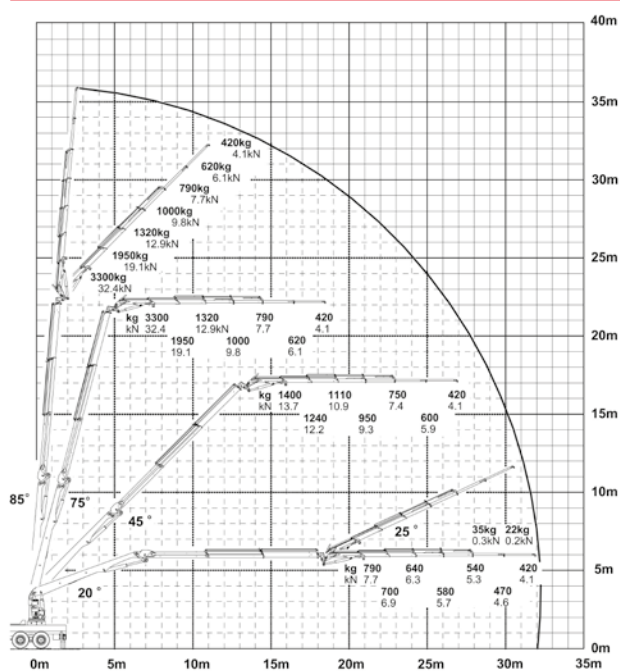

max.	5000 kg / 49,1 kN	A
11,2 m	3150 kg / 30,9 kN	
14,6 m	2260 kg / 22,2 kN	
18,0 m	1780 kg / 17,5 kN	

max.	5000 kg / 49,1 kN	B
11,2 m	2870 kg / 28,2 kN	
14,7 m	1980 kg / 19,4 kN	
18,1 m	1490 kg / 14,6 kN	
21,5 m	1220 kg / 12,0 kN	
25,0 m*	840 kg / 8,2 kN	
28,5 m*	720 kg / 7,1 kN	

max.	5000 kg / 49,1 kN	C
11,3 m	2600 kg / 25,5 kN	
14,7 m	1710 kg / 16,8 kN	
18,2 m	1230 kg / 12,1 kN	
21,6 m	950 kg / 9,3 kN	
25,0 m	790 kg / 7,7 kN	
28,5 m*	530 kg / 5,2 kN	
32,0 m*	480 kg / 4,7 kN	

PERFEKTE ABMESSUNGEN

SCHUBARMVARIANTEN

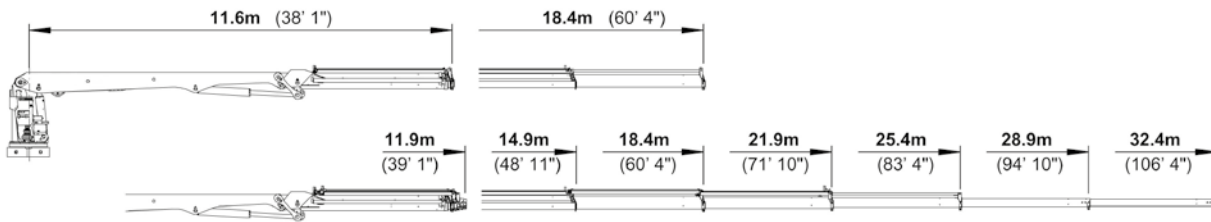

ABMESSUNGEN

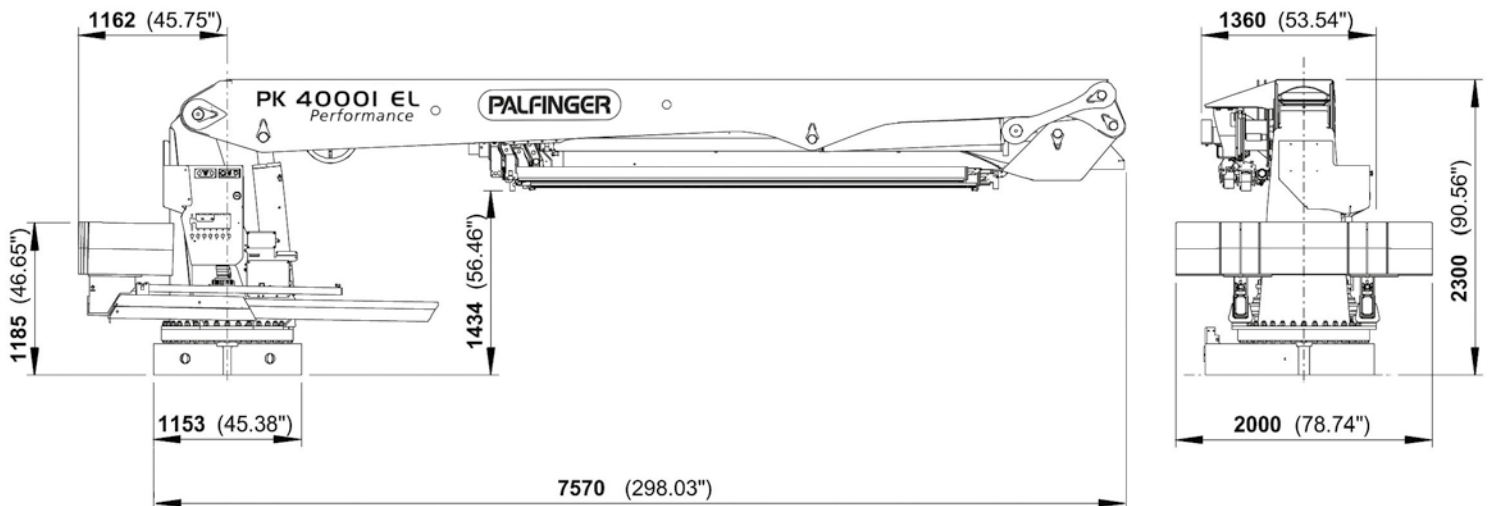

Technische Daten

EN 12999 H1-B3

PK 40001 EL

Max. Hubmoment	39,2mt/385,0 kNm
Max. Hubkraft	5000 kg/49,1 kN
Max. hydraulische Reichweite	25,4 m
Max. mechanische Reichweite	32,4 m
Schwenkbereich	endlos
Schwenkmoment	7,0 mt/68,7 kNm
Platzbedarf für Montage (Std.)	1,36 m
Max. Betriebsdruck	330 bar
empf. Fördermenge der Pumpe bei RC- und LS-Betrieb	von 80 l/min bis 100 l/min
Eigengewicht (Std.)	3500 kg
Gegengewicht (optional)	2300 kg 4200 kg

Advanced Package

- Ölkühler montiert
- Elektronisches HPLS
- Auslastungsanzeige am Bedienpult
- PALFINGER Funkfernsteuerung
- PALTRONIC 50
- Functional Design



KP-PK40001ELM2+DE

Die abgebildeten Krane sind teilweise mit Wunschausrüstung ausgestattet und entsprechen nicht immer der Standardausführung. Beim Kranaufbau sind länderspezifische Vorschriften zu beachten. Maßangaben unverbindlich. Technische Änderungen, Irrtümer und Übersetzungsfehler vorbehalten.