

EPSILON TIMBER & RECYCLING CRANES

PALFINGER

THE NEW GENERATION 3

**EXPERIENCE & TECHNOLOGY
WE BRING IT TOGETHER**

PALFINGER.COM



未来を作れるのは、
確固とした基礎があってこそです。
私たちは、何世代も先を見通して
技術開発をしています。

PALFINGER EPSILONは、暮らしと創造の空間である自然に深く根ざし、地にしっかりと足をつけています。お客様と力を合わせる働き方を形作り、必要な先見性をもたらし、新しいアプローチまでも切り開くのは、私たちの開拓者精神の成せる業です。革新的でカスタムメイドの持続可能なソリューションを開発する基盤は、ここから生み出されます。私たちは何をする場合にも、お客様の作業効率を向上させると同時に貴重な環境資源を保護する事を、第一の目標としています。

これこそが、PALFINGER EPSILONが何世代にもわたるパートナーとなり得る理由です。

#REACHANYTHING



スキャンしてください

私たちの世界へと飛び込み、次世代に向けた実績あるテクノロジーと最新イノベーションがどのように融合しているか、体験してください。

私たちは常にお客様のニーズを
聞いています。
お客様が、私たちを変えていきます。

新世代クレーンの開発にあたり、私たちはお客様の声に真摯に耳を傾けました。私たちは直面する課題を通じて、お客様とともに成長し、情熱を持って向き合いました。

相互信頼の精神をもって力を合わせることで、従来のクレーンシリーズが備える素晴らしい特長を取り入れて、最新の技術的進歩と融合させることに成功しました。新しいGENERATION 3は、最高レベルの利便性と極めて魅力的なデザイン、そして目的に特化したテクノロジーを併せ持っています。さまざまなテクノロジーによってお客様の作業を容易にすると同時に、さらなる費用効率と環境への配慮を実現します。これは何世代にもわたるパートナーとして、持続可能で省資源な働き方こそが、次世代にふさわしい未来を保証する唯一の方法であることを、私たちがよく知っているからです。

お客様と私たちが力を合わせた成果 新しいGENERATION 3

製品ラインナップ:

TZ12

- 12 = メートルトンのリフティングモーメント
- Z = Zクレーン / L = Lクレーン
- T = 林業およびスクラップ業



Z クレーン:

TZ12

TZ15
TZ17



L CRANES:

TL12

TL15
TL17





経験と技術の統合
新型第三世代エpsilonクレーン

最長かつ最速 新しいGENERATION 3



#REACHANYTHING

← 最大10.9メートル →



最大12%高速化

クラス最速クレーン

より大きな口径のパイプとホース、最適化された油圧マッチング、新開発の伸縮シリンダによって、高速かつ正確なクレーンの動作が可能となりました。GENERATION 3クレーンモデルは、従来モデルよりも最大12%高速化されています。

最大10.9メートルのリーチ

クラス最速クレーン

新しいブームシステムにより、これまで不可能だった最大10.9メートルのリーチを実現しました。Zクレーンは格納時において特にコンパクトであり、下方向への延長はわずか730mmです。



これ以上ないオペレーターの利便性 新しいコンフォートドライブ

快適なサスペンション付きシート

高品質メーカーのグラマー社が手掛ける人間工学に基づく形状のシートにより、安全で安定した着座姿勢を取ることができます。暖房機能付きシートにより、寒い日でも快適です。水平および垂直のサスペンションが背骨への負担を和らげて疲労のないクレーン操作を行えます。

パイロット制御

油圧パイロット制御を使用することで、オペレーターはクレーンを繊細に、直接的かつ滑らかに操作できます。アウトリガーの操作はトップシートから制御可能であり、全体を見渡せるので安全に作業を行えます。2系統式油圧バルブはトップシートに適切に取り付けられています。新しいコンフォートドライブは、信頼性の高い操作を保証するだけでなく、外観も綺麗です。

ロータリーディストリビューター

コンフォートドライブはロータリーディストリビューターと併せての提供も可能です。ロータリーディストリビューターはコラム内でしっかりと保護されており、新しいシーリングシステムによって長い耐用年数が保証されます。電気プラグ接続により、迅速かつ容易にロータリーディストリビューターを点検できます。

風や天候からの保護

油圧駆動フードが、安全性と快適性を高めます。透明なポリカーボネート製グレーディングのフードになっており、作業エリアの全方位にわたる明瞭な視界が保証されるとともに、落下する枝からオペレーターを守ります。



360° LED照明

作業エリアを360°完全に照らせるように、それぞれ3,000ルーメンを出力する6基の投光照明がトップシートの搭載オプションとして用意されています。暗い中での仕事でも高い生産性を得られるだけでなく、はるかに安全な作業を得られるでしょう。

コントロール・バリエーション



クラシックドライブ

- 手動操縦
- 低重量



コンフォートキャブ

- パイロット制御
- 快適なエアサスペンションシート



TEC キャブ

- 最先端のEPSILONクレーンの制御システム、SMART CONTROLでの設定が可能
- Paltronic 180電子クレーンコントローラーと林業パフォーマンスパッケージ
- 快適なエアサスペンションシート

新設計のアウトリガー クラス最大張り出し

抜群の安定性

新しいGENERATION 3は3.9メートルから5.4メートルの支持幅で使用できます。その結果クレーン作業時の優れた安定性が保証され、最大吊り上げ能力をフルに活用できます。フルレングスのアウトリガーは従来のモデルよりもはるかに堅牢になっており、言うまでもなく耐用年数も延びています。

内蔵型油圧ホース

すべてのクレーンモデルは、内部油圧ホースとシリンダを採用するアウトリガーを備えています。これらを構造に組み込むことで、外部損傷に対して最適な保護が提供され、新たなトラック搭載のオプションがもたらされます。大型のサービスポートのおかげで、ホースの交換を迅速かつ容易に行えます。

従来型油圧ホース

グリース給脂が簡単になりました。 集中グリース給脂装置 (オプション)

グリース給脂がかつてないほど簡単になりました。

重要箇所が集中グリース給脂装置によって供給されるため、オペレーターは日常業務に集中できます。自動のグリース給脂によって潤滑箇所の見落としがなくなり、継続的なグリース給脂と一体型の軸受シールのおかげで青銅軸受の耐用年数が大幅に向上します。集中グリース給脂装置のホースと分配装置は、保護のためにクレーンの構造に組み込まれています。

グリースの量を
最大**80%**節減

完全自動オプション

自動グリース給脂オプションでは、グリース分配が、集中方式の電気グリースポンプによって供給されます。30分ごとにポンプから所定量のグリースが自動的にクレーンに送られるため、円滑な運転が保証されます。平均で1年間稼働するのにグリースの充填は2 kgで十分であり*、グリースは必要な場所でのみ使用されるため、これは非常に効率的なシステムです。

*年間稼働時間1,000時間を基準とする

技術詳細。 Zクレーン。

TZ 12 MT

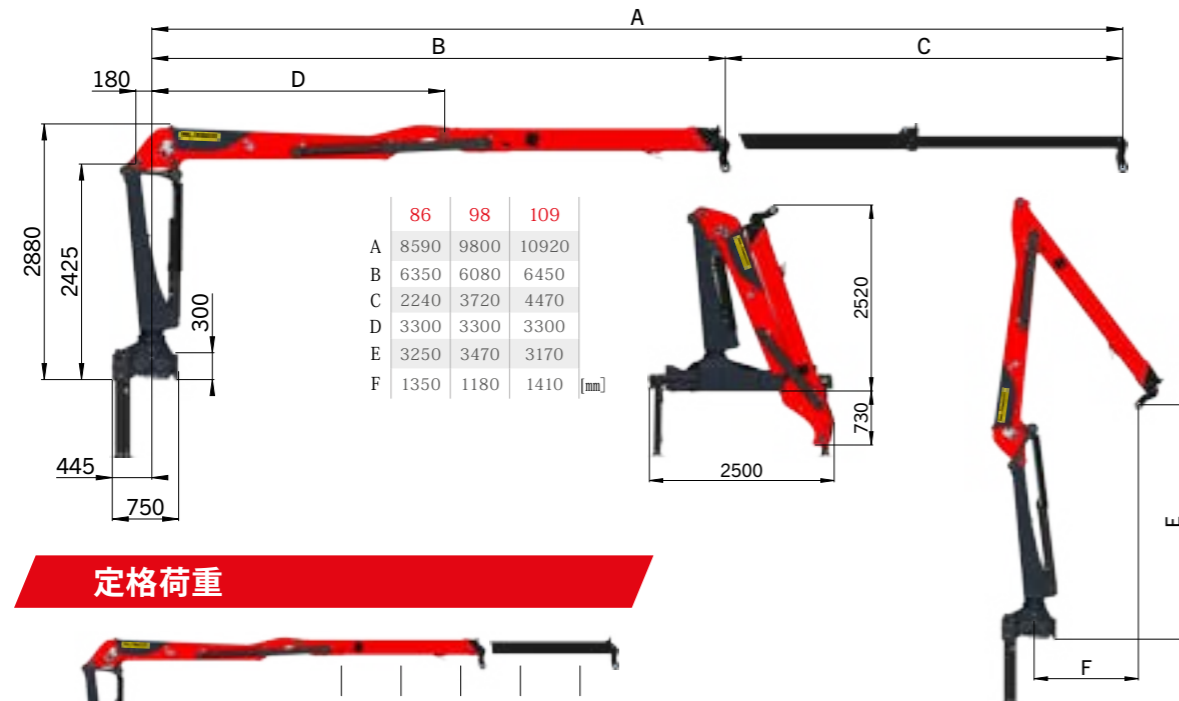

定格荷重

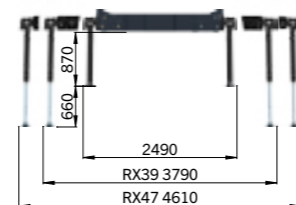
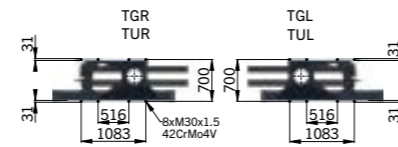
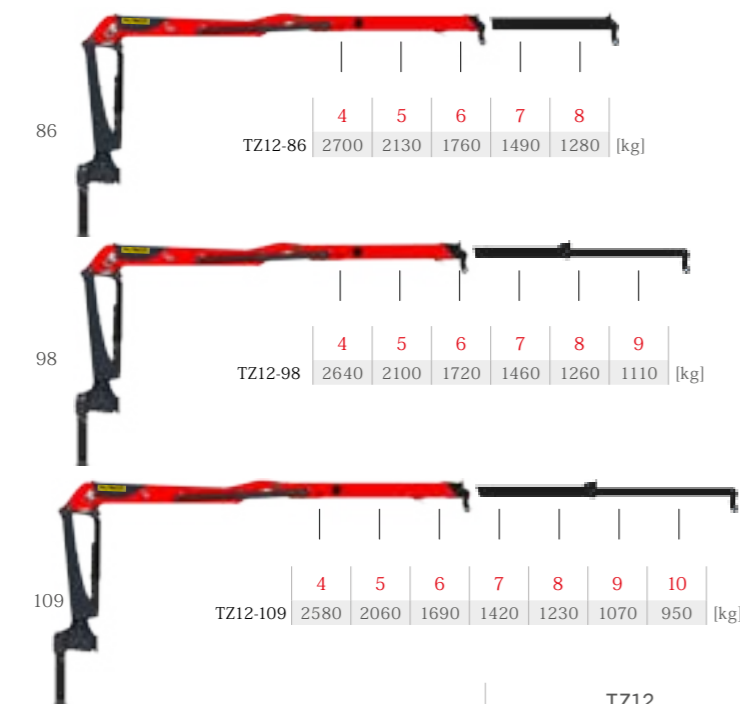

		TZ12			
		86	98	109	
吊上げモーメント	[kNm]	109	105	104	
旋回トルク	[kNm]	28			
旋回角度	[°]	425			
最大アウトリーチ	[m]	8,6	9,8	10,9	
定格圧力	[bar]	260			
推奨ポンプ吐出量	1K	[l/min]	1x80		
	2K	[l/min]	2x70		
	LS	[l/min]	1x150		
自重 リンク/ローテータなし	Classic Drive	[kg]	2270	2310	2370
	Comfort Drive	[kg]	2360	2400	2460
	Comfort & TEC Cabin	[kg]	2860	2900	2960

本体重量、グラブプル無しの正味。標準クレーンの重量 (オイル、スポットライト、シリンダー保護、リンク無し、ローテータ無し、材料公差 +/- 5%)

TZ 15 - 17 MT

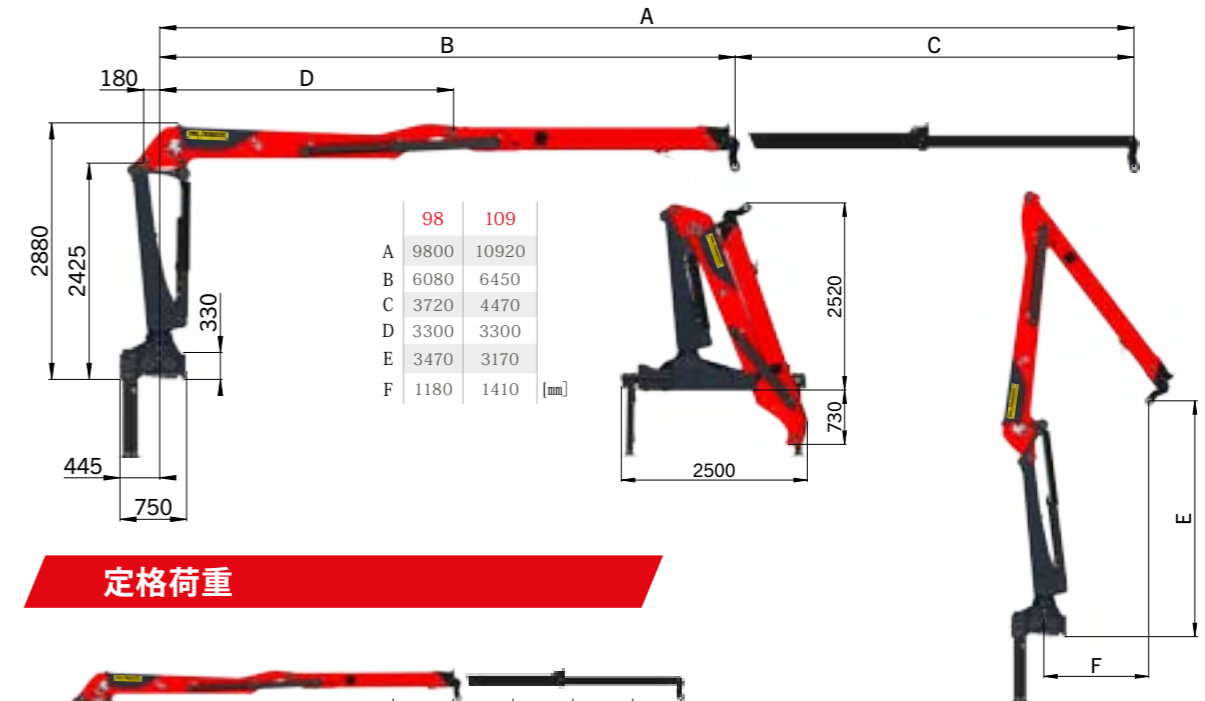

定格荷重

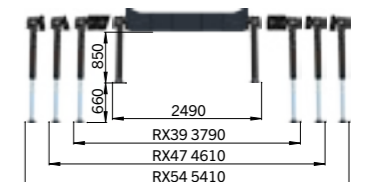
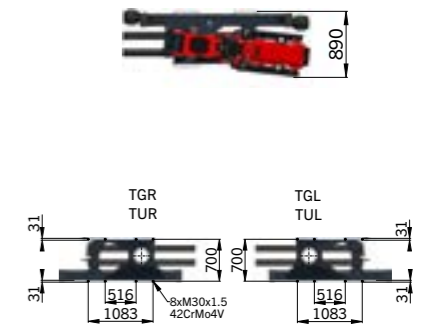
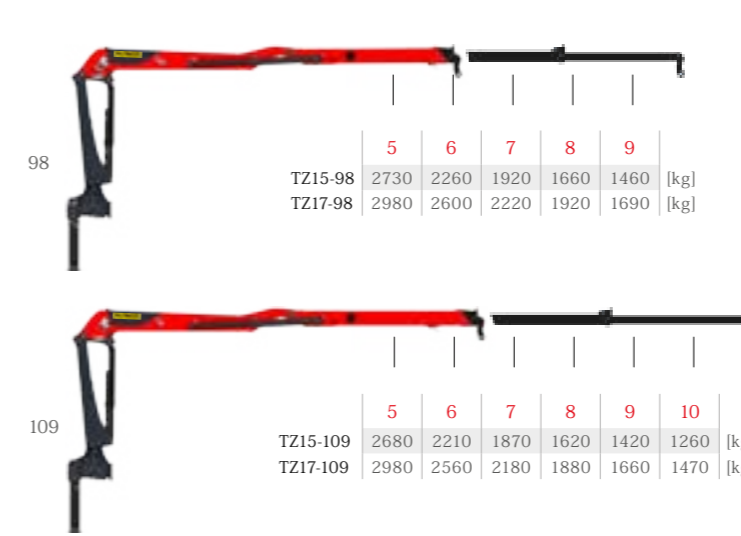

		TZ15		TZ17		
		98	109	98	109	
吊上げモーメント	[kNm]	138	136	158	156	
旋回トルク	[kNm]	30		32		
旋回角度	[°]	425				
最大アウトリーチ	[m]	9,8	10,9	9,8	10,9	
定格圧力	[bar]	260		290		
推奨ポンプ吐出量	[l/min]					
	[l/min]					
	[l/min]					
自重 リンク/ローテータなし	Classic Drive	[kg]	2530	2580	2570	2620
	Comfort Drive	[kg]	2620	2670	2660	2710
	Comfort & TEC Cabin	[kg]	3120	3170	3160	3210

本体重量、グラブプル無しの正味。標準クレーンの重量 (オイル、スポットライト、シリンダー保護、リンク無し、ローテータ無し、材料公差 +/- 5%)

技術詳細。 Lクレーン。

TL 12 MT

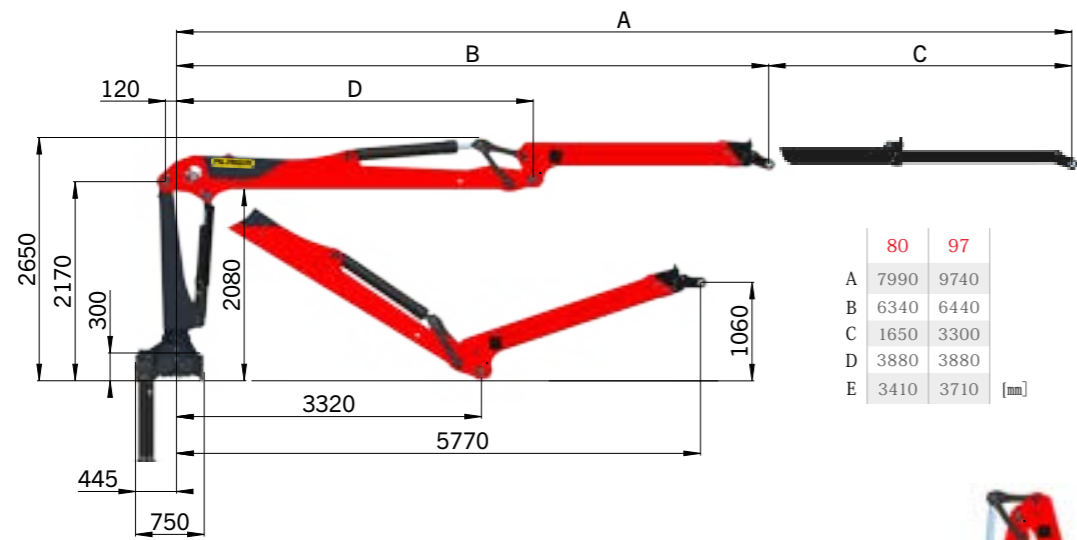

TL 15 - 17 MT

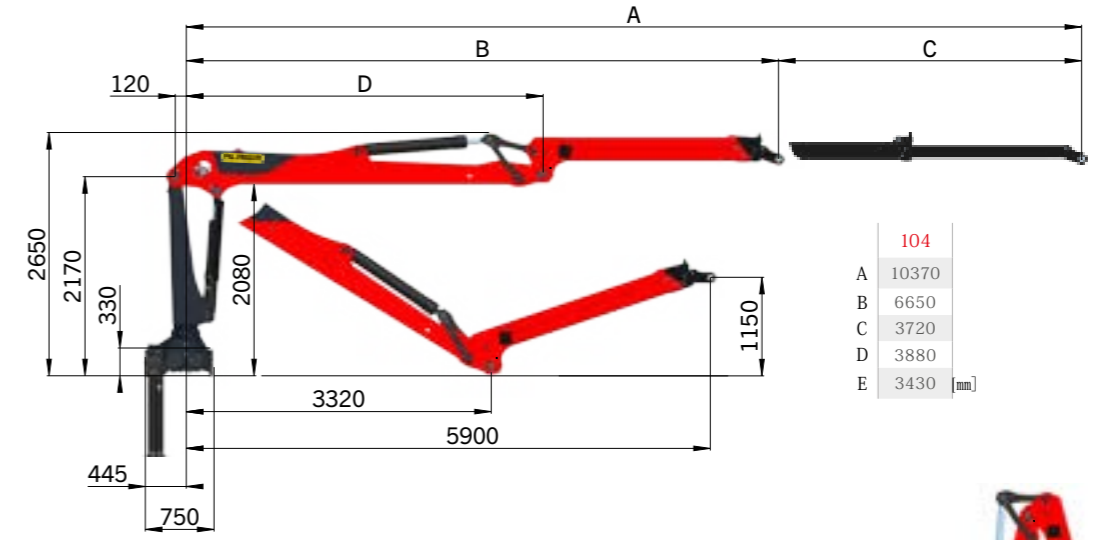

定格荷重

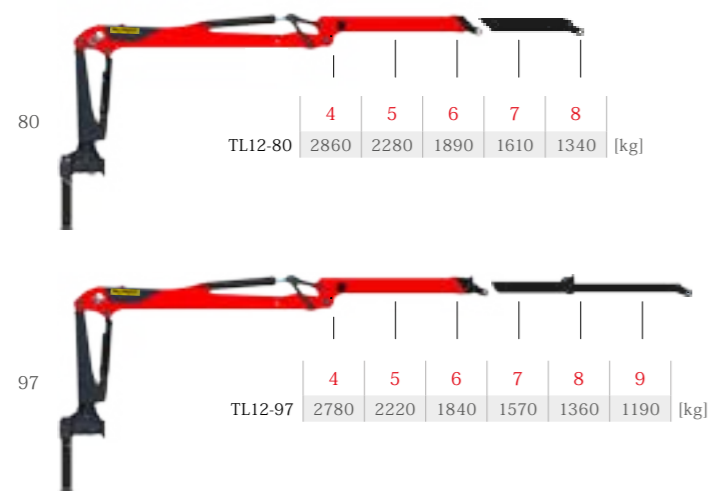

定格荷重

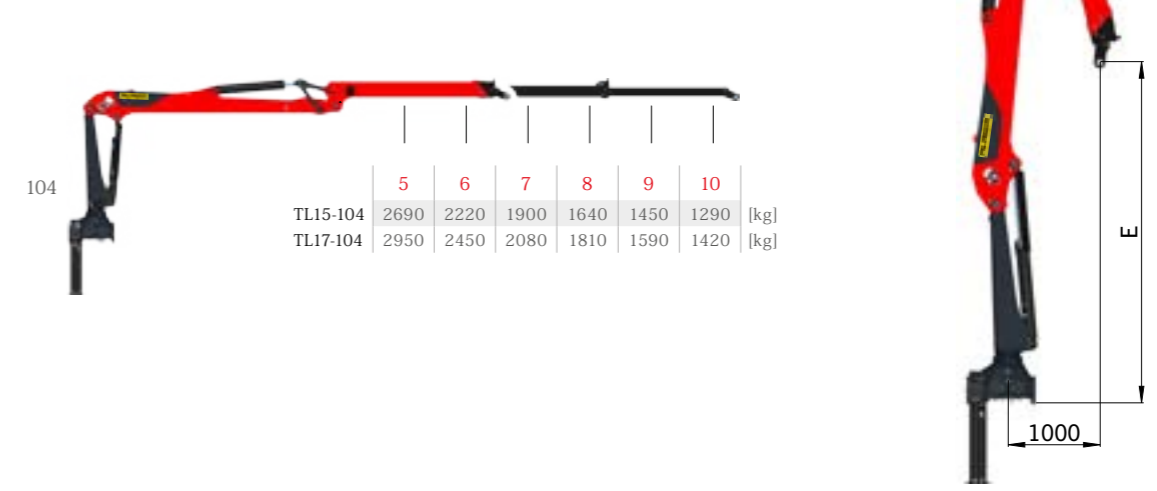

		TL12	
		80	97
吊上げモーメント	[kNm]	115	111
旋回トルク	[kNm]	28	
旋回角度	[°]	425	
最大アウトリーチ	[m]	8,0	9,7
定格圧力	[bar]	250	
推奨ポンプ吐出量	[l/min]		
	[l/min]		
	[l/min]		
自重	[kg]	2130	2190
リンク/ローテータなし	[kg]	2220	2280
	[kg]	2720	2780

本体重量、グラップル無しの正味。標準クレーンの重量(オイル、スポットライト、シリンダー保護、リンク無し、ローテータ無し、材料公差 +/- 5%)

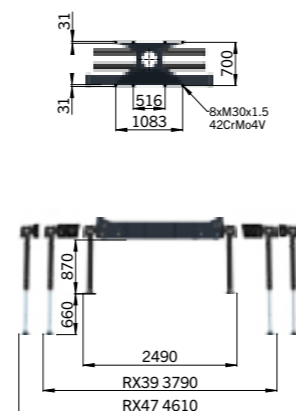

		TL15	TL17
		104	
吊上げモーメント	[kNm]	135	149
旋回トルク	[kNm]	30	32
旋回角度	[°]	425	
最大アウトリーチ	[m]	10,4	10,4
定格圧力	[bar]	270	290
推奨ポンプ吐出量	[l/min]		
	[l/min]		
	[l/min]		
自重	[kg]	2400	2440
リンク/ローテータなし	[kg]	2490	2530
	[kg]	2990	3030

本体重量、グラップル無しの正味。標準クレーンの重量(オイル、スポットライト、シリンダー保護、リンク無し、ローテータ無し、材料公差 +/- 5%)

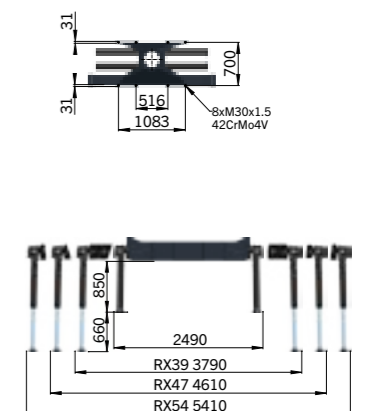

日本パルフィンガー株式会社
〒222-0033
神奈川県横浜市港北区新横浜3-8-8
日総第16ビル 5階 503
Tel: 045-775-7015
Fax: 03-6685-2984
japan@palfinger.com
www.palfinger.com

代理店

