

P 900

MÁXIMO RENDIMIENTO

LIFETIME EXCELLENCE



ASPECTOS DESTACADOS

- La segunda plataforma de mando (con pantalla y asiento) en la corona de giro permite un manejo adicional desde la corona de giro con las mismas capacidades y ofrece una visión óptima del sistema de brazo.
- El GPD o Gravity Powered Drive garantiza el control de funciones incluso con el motor de accionamiento apagado. Volver al suelo de forma segura es posible en cualquier momento.
- El depósito hidráulico integrado en el bastidor de base consigue un punto de gravedad bajo al circular por carretera.
- Cesta telescópica con una capacidad de carga de la cesta de 530 kg y preinstalación integrada para el sistema Powerlift
- Alcance de giro horizontal de 180° del brazo de la cesta
- Carrera de los soportes de 900 mm para compensar grandes irregularidades del terreno
- Actualizada a la fuerza del viento 7 (15,5 m/s), lo que permite operaciones a velocidades del viento que antes no estaban permitidas
- Espacio de almacenamiento extragrande y cajas de aparatos iluminadas en la superficie de carga con espacio para todo tipo de útiles.

DE SERIE









- Función Memory
- Estabilización automática y función automática de nivelación de los estabilizadores
- Indicador de velocidad del viento
- Asiento abatible en la cesta
- Intercomunicador alternado móvil
- 4 faros en el bastidor de base para iluminar la superficie de apoyo
- Múltiples sistemas de vaciado de emergencia de la cesta y la base
- Motor de emergencia con bomba de emergencia electrónica
- Generador hidráulico de corriente de 400 V, 6,6 KVA

OPCIONES

- Sistema Powerlift con dos cabrestantes
- Escalera de acceso adicional a la segunda plataforma de mando
- Paquetes de luces



DATOS TÉCNICOS

	Peso máximo*	48000 kg		Alcance máx.	32,50 m
	Longitud de transporte	16,20 m		Alcance de giro de la corona de giro	500°
	Anchura de transporte	2,54 m		Ángulo de giro de la cesta de trabajo	+/-85°
	Altura de transporte	3,99 m		Ángulo de giro del brazo de la cesta	180°
	Anchura máx. de soporte	8 m		Amplia cesta de trabajo	3,88 x 1,05 x 1,10 m
	Altura máx. de trabajo	90 m		Carga máx. de la cesta	530 kg
	Altura máx. de la base de la cesta	88 m			

* En función del chasis de camión

DIAGRAMAS DE TRABAJO

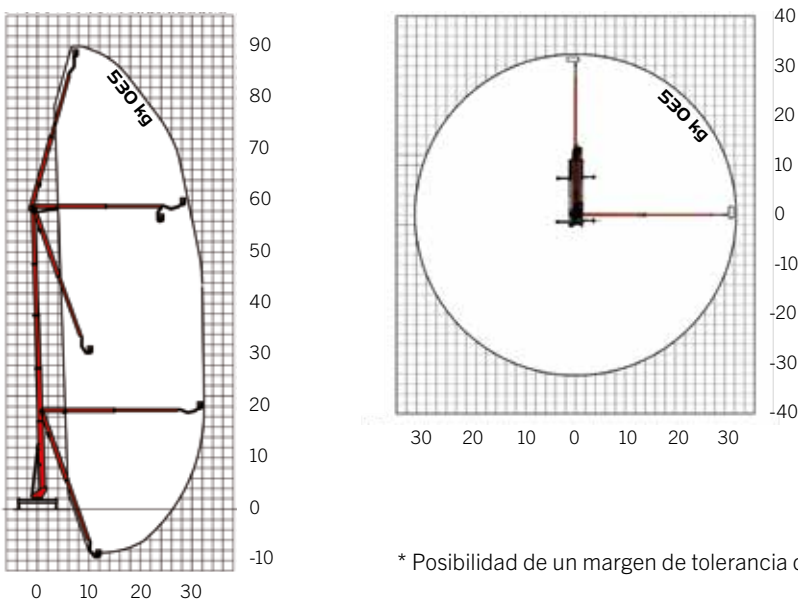

* Posibilidad de un margen de tolerancia del 2 % en función de los componentes

DIMENSIONES

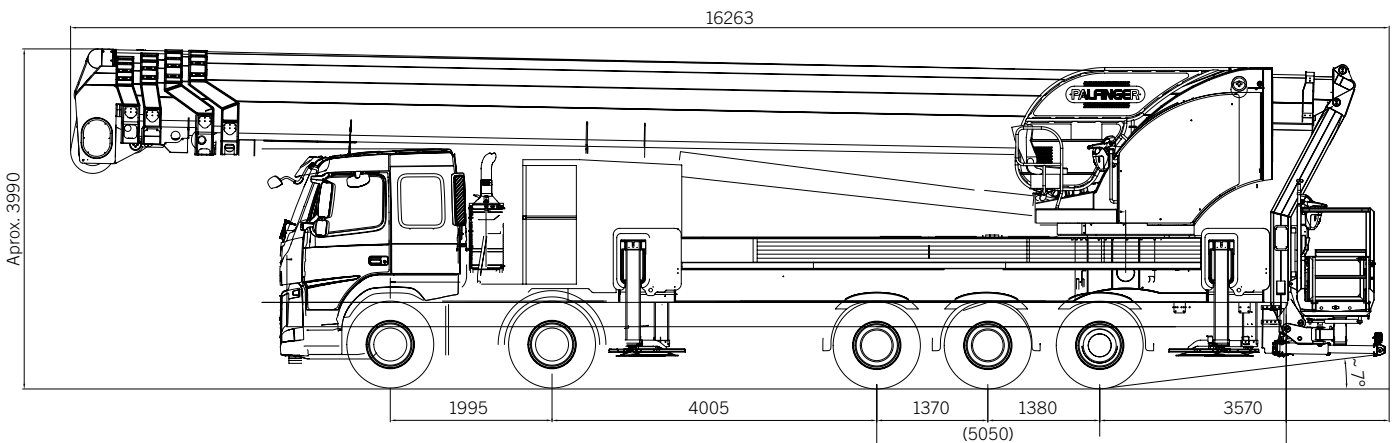

SU INTERLOCUTOR**Palfinger Platforms GmbH**

Düsseldorfer Str. 100
47809 Krefeld | Alemania

KP-P900M2+ES 01/20

Las plataformas aéreas de las imágenes están equipadas con elementos parcialmente personalizados y no siempre corresponden al equipamiento de serie. Deben considerarse las regulaciones propias de cada país a la hora del montaje. Los datos relativos a las dimensiones no son vinculantes. Se reservan los derechos a cambios, errores y fallos de traducción.