

P 750

SENSAZIONALE ALTEZZA DI LAVORO

LIFETIME EXCELLENCE



PUNTI DI FORZA

- Area di lavoro più ampia grazie allo X-jib a 240°
- Posizionamento perfetto grazie alla rotazione del cestello 2 x 220°
- Braccio superiore telescopico fino a 19 m di lunghezza
- Un sistema di lubrificazione automatico degli sfilii telescopici lubrifica la parte inferiore del braccio telescopico durante l'uso della piattaforma
- Cestello telescopico da 600 kg di portata e predisposizione dell'attacco integrato per il sistema Powerlift
- La struttura del cestello consente di avvicinarsi maggiormente agli oggetti

STANDARD













- Telecamera per retromarcia
- Funzione Memory
- Sistema di posizionamento automatico
- Cestello telescopico
- Informazioni per l'operatore sul display
- Piastre di appoggio di sicurezza
- Funzioni di assistenza
- Alimentazione 230 V CEE con presa CEE nel cestello

OPZIONI

- Sistema Powerlift: dispositivi di trasporto che consentono di sollevare carichi sul luogo di montaggio e di posizionarli con una precisione al centimetro (carico utile max. di 600 kg)
- Material handler/gru nel cestello per sollevare oggetti dal Powerlift e per il montaggio direttamente nel luogo di intervento (carico utile di 400 kg)
- Cestello telecamera telescopico con portata cestello di 600 kg, incl. supporto per illuminazione
- Protezione anticollisione del cestello tramite sensori a ultrasuoni
- Radiocomando mobile per piattaforma aerea e comando degli stabilizzatori
- Accesso da due lati (scala su lato destro e sinistro) con illuminazione



DATI TECNICI

	Peso totale*	32200 kg		Sbraccio massimo di lavoro	39 m
	Lunghezza complessiva	14,10 m		Rotazione torretta	540°
	Larghezza in posizione di trasporto	2,54 m		Rotazione cestello	2 x 200°
	Altezza in posizione di trasporto	3,95 m		Angolo operativo del jib	240°
	Larghezza max. stabilizzatori	8,89 m		Dimensioni cestello	3,88 x 1,05 x 1,10 m
	Max. altezza di lavoro	75 m		Portata max. cestello	600 kg
	Max. altezza di lavoro dal piano di calpestio cestello	73 m			

* In funzione dell'autocarro

DIAGRAMMI DI LAVORO

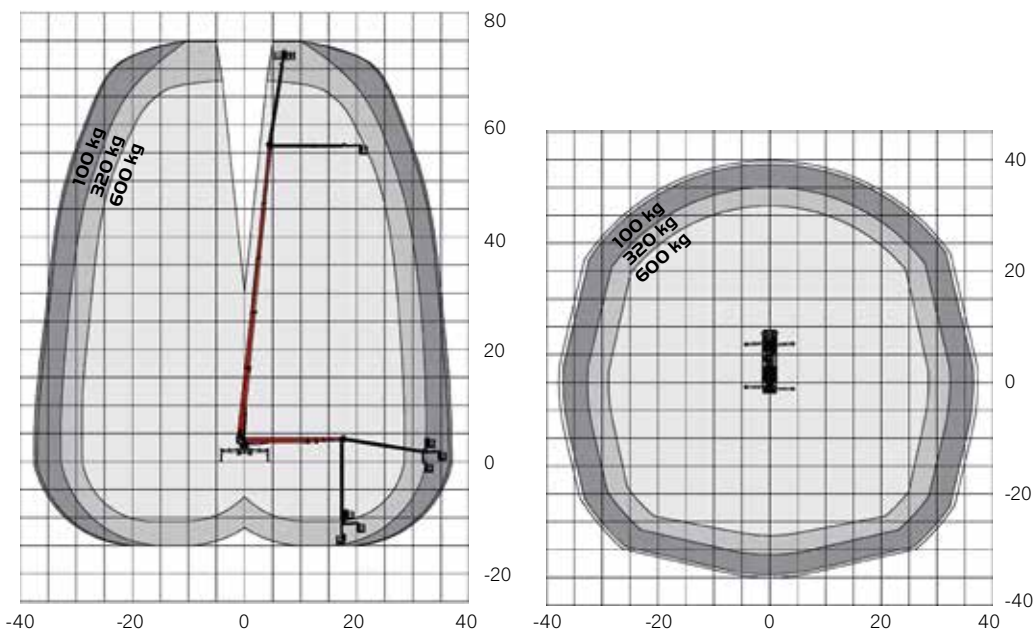

* Un'eventuale tolleranza del 2% in funzione della struttura

DIMENSIONI

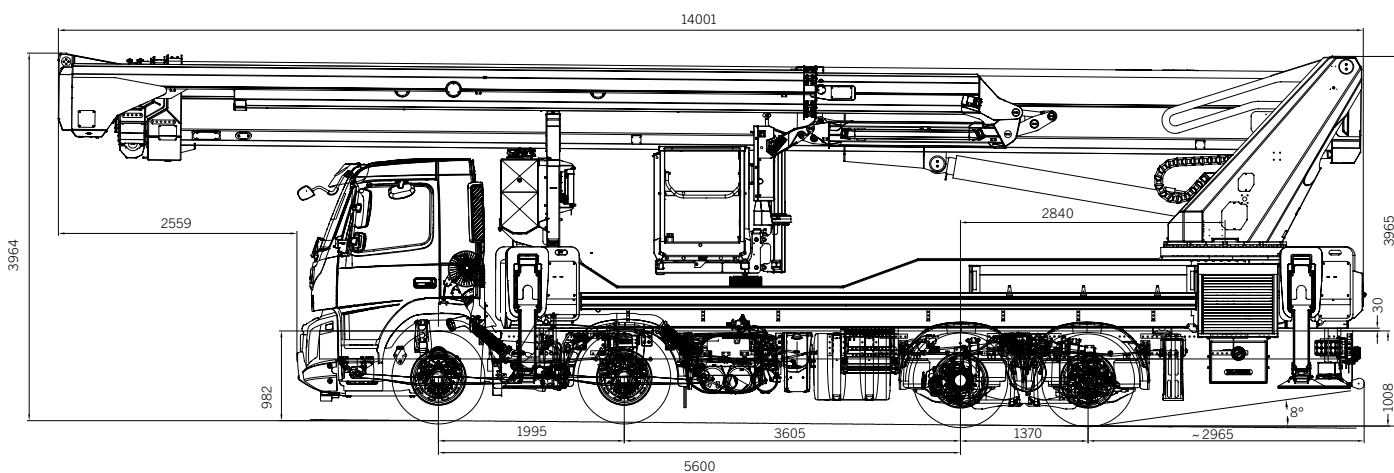

CONTATTO

Palfinger Platforms GmbH
Düsseldorfer Str. 100
47809 Krefeld | Germania

KP-P750M2+IT

Le piattaforme mostrate nelle foto presentano in alcuni casi allestimenti personalizzati e possono differire dall'allestimento standard. Nella costruzione è necessario rispettare le normative nazionali. Le dimensioni indicate non sono vincolanti. Con riserva di modifiche tecniche, errori ed errori di traduzione.