

PALFINGER

P 200 A SMART

**INTERVENTION RAPIDE,
ENCOMBREMENT
RESTREINT ET
HAUTEUR VARIABLE.**

LIFETIME EXCELLENCE



SPÉCIFICATIONS TECHNIQUES

Hauteur de travail max	19,8 m
Hauteur plancher max	17,8 m
Déport latéral max	8,4 m
Angle de travail du bras principal	-25° a + 80°
Rotation de la tourelle	370°
Rotation du panier	2 x 90°
Capacité de charge	250 kg
Dimensions du panier	1,4 x 0,85 x 1,1 m
Hauteur en position de transport	2,89 m
Largeur en position de transport	2,1 m
Longueur en position de transport	5,39 m
Conduite autorisée avec permis B	

OPTIONS

Panier en fibre de verre
Électropompe à usage interne
Projecteur de travail 60 W
Inclinomètre avec alarme sonore
Isolation 1000 V
Pompe électrique 12V
Ridelles en aluminium
Peinture personnalisée sur demande du client

DIAGRAMMES DE TRAVAIL

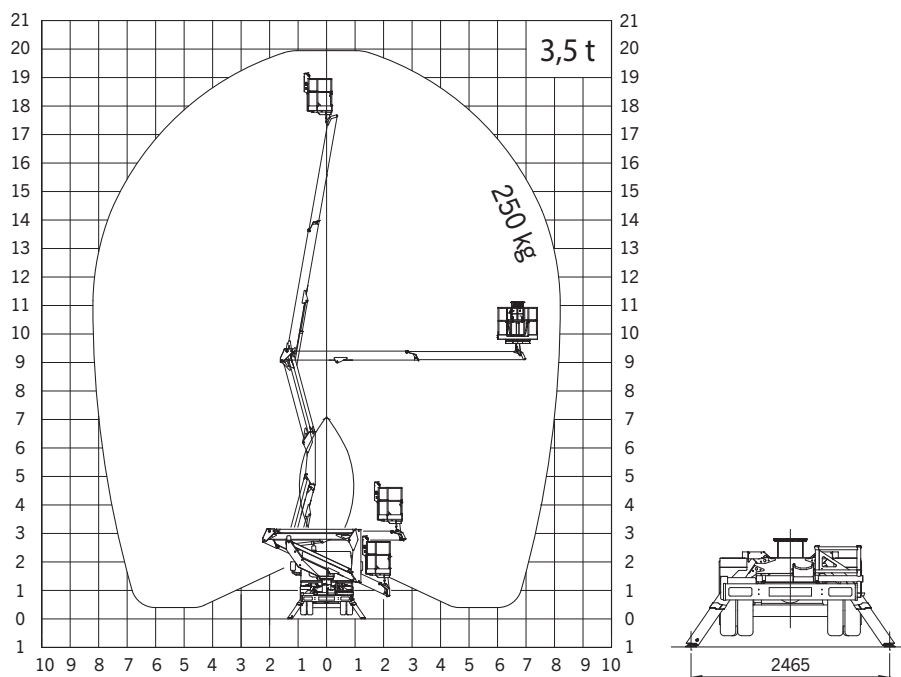

DIMENSIONS

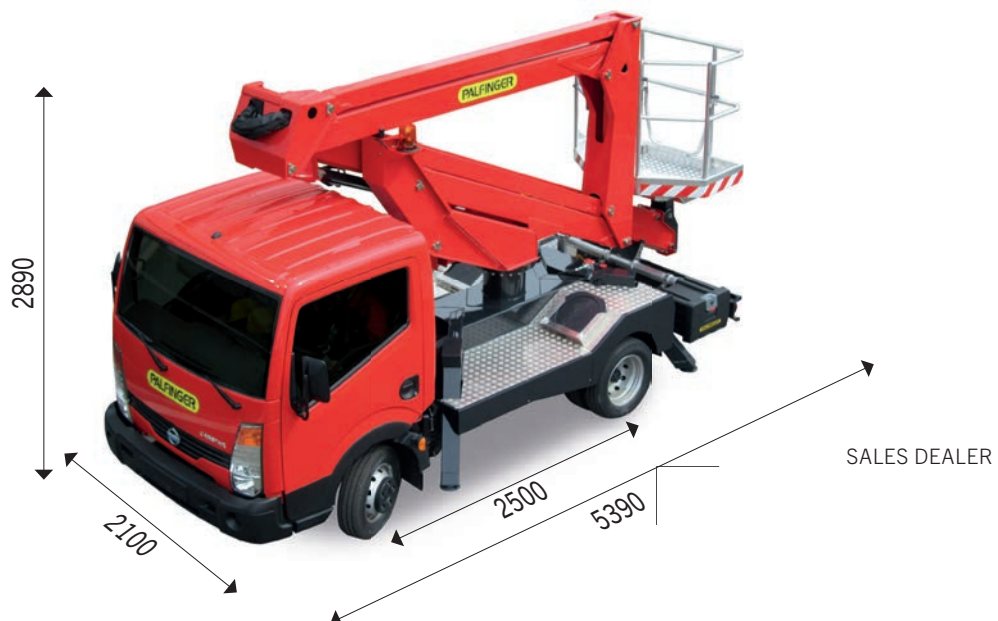

KP-P200AM2+FR

Les équipements présentés dans la documentation sont partiellement équipés d'options et ne correspondent pas toujours à la version standard. Les réglementations spécifiques à chaque pays doivent être respectées. Les dimensions peuvent varier. Sous réserve de modifications techniques, d'erreurs et fautes de traduction.