

Certificat de conformité ECE
(valable pour l'unité technique: barre de protection arrière)

Le soussigné **Eike Rulfs**
certifie par la présente que l'unité technique: barre de protection arrière

marque : **PALFINGER (MBB)**
type : **11-521.00-00.90-00**
fabricant : **PALFINGER Tail Lifts GmbH
Fockestraße 53
D-27777 Ganderkesee**

est conforme, à tous les égards, au type décrit dans

la réception ECE n° E1*58R*020175*01
du 11.04.2017

La barre de protection arrière peut être agréée en vue de l'utilisation permanente sur
les voies publiques sans nécessité d'une autorisation supplémentaire.

Hoykenkamp  11.04.2017
Signature

ECE - Certificate of conformity
(valid for the technical unit underride protection)

It is herewith confirmed by
the undersigned **Eike Rulfs**
that the technical unit underride protection

Brand : **PALFINGER (MBB)**
Type : **11-521.00-00.90-00**
Manufacturer : **PALFINGER Tail Lifts GmbH
Fockestraße 53
D-27777 Ganderkesee**

is in all aspects in conformity with the unit described in the

ECE type homologation No. E1*58R*020175*01
dated April 11, 2017.

The underride protection can be admitted to continuous use
in traffic without any further licence.

Hoykenkamp  11.04.2017
Signature

ECE - Übereinstimmungsbescheinigung
(gültig für technische Einheit Unterfahrschutz)

Der Unterzeichner **Eike Rulfs**
bestätigt hiermit, das die technische Einheit, Unterfahrschutz

Fabrikmarke : **PALFINGER (MBB)**
Typ : **11-521.00-00.90-00**
Hersteller : **PALFINGER Tail Lifts GmbH
Fockestraße 53
D-27777 Ganderkesee**

mit dem in der

ECE -Betriebslaubnis Nr. E1*58R*020175*01 vom 11.04.2017

beschriebenem Typ in jeder Hinsicht übereinstimmt.

Der Unterfahrschutz kann zur fortwährenden Teilnahme am Straßenverkehr ohne
weitere Genehmigung zugelassen werden.

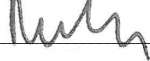
Hoykenkamp  11.04.2017
Unterschrift

ECE - Certificado de conformidad
(válido para la unidad técnica barra protectora trasera)

El abajo firmante **Eike Rulfs**
certifica con la presente que la unidad técnica, barra protectora trasera

Marca de fábrica : **PALFINGER (MBB)**
Tipo : **11-521.00-00.90-00**
Fabricante : **PALFINGER Tail Lifts GmbH
Fockestraße 53
D-27777 Ganderkesee**

coincide en todos los aspectos con el tipo descrito en la

homologación de la ECE n° E1*58R*020175*01 del 11.04.2017

La barra protectora trasera es aprobada para tomar parte continuamente en la
circulación sin necesidad de otra autorización.

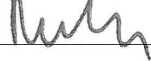
Hoykenkamp  11.04.2017
Firma

ECE verklaring van overeenstemming
(Geldig voor technische eenheid onderrybeveiliging)

De ondergetekende: **Eike Rulfs**
bevestigt hierbij dat de technische eenheid, onderrybeveiliging

Fabrieksmerk : **PALFINGER (MBB)**
Type : **11-521.00-00.90-00**
Fabrikant : **PALFINGER Tail Lifts GmbH
Fockestraße 53
D-27777 Ganderkesee**

in ieder opzicht overeenstemt met het in de

ECE -gebruiksvergunning nr. E1*58R*020175*01 van 11.04.2017

beschreven type.

De onderrybeveiliging kan voor permanente deelname aan het wegverkeer zonder
verdere vergunning worden toegelaten.

Hoykenkamp  11.04.2017
Handtekening

Unterfahrschutz
ECE-Übereinstimmungsbescheinigung
11-521.00-00.90-00 B1.2
A22929 11.04.2017

Beschreibungsbogen Nr. 11-521.00-00.90-00 – Erweiterung 01
betreffend die ECE-Typgenehmigung einer hinteren Unterfahrschutzeinrichtung
als selbständige technische Einheit
(ECE-Regelung Nr.58 , Änderungsserie 02)

0 Allgemeines

- | | | |
|------|--|--|
| 0.1 | Fabrikmarke (Firmenname des Herstellers) | PALFINGER (MBB) |
| 0.2 | Typ und allgemeine Handelsbezeichnung | Unterfahrschutzeinrichtung 11-521.00-00.90-00 |
| 0.3 | Name und Anschrift des Herstellers | PALFINGER Tail Lifts GmbH
Fockestraße 53
27777 Ganderkesee |
| 0.6 | Prüfaufbau | Die Prüfung wurde durchgeführt auf einem starren Prüfstand. |
| 0.8 | max. waagerechte Verformung der UFE | 4 mm |
| 0.16 | Lage und Anbringungsart des EU-Typgenehmigungszeichens | Lage siehe Zeichnung 11-521.00-00.90-00 Bl.1
Fabrikschild selbstklebend |

1 Allgemeine Baumerkmale des Fahrzeugs

- | | |
|---|---|
| an das die Einrichtung angebracht werden soll, soweit sie sich auf den hinteren Unterfahrschutz beziehen | Fahrgestell aus einer Rahmenkonstruktion mit Längsträgern
Mindestanforderung : Rahmen St 37-2 $R_e \geq 210 \text{ N/mm}^2$ |
| 1.1 Mindestsumme der Trägheitsmomente an der horizontalen Achse der Längsträger des Fahrgestells im Querschnitt | Hauptrahmen und Montagerahmen einer Fahrgestellseite :
$I_{y_{\min}} \geq 300 \text{ cm}^4$ bei Rahmenhöhe $R=120$ und Abstand $az=280$
als Beispiel entsprechend der Gleichung:
$I_y = \frac{m_{Frc} / t * az / mm * R / mm}{4 * Re / \frac{N}{mm^2}} \text{ cm}^4$ |
| 1.2 Abstand zwischen den Längsträgern des Fahrgestells an den Befestigungsteilen der Vorrichtung | 900 - 1400 mm |

2 Massen und Abmessungen

- | | | |
|-----|---------------------------------|----------|
| 2.1 | Technisch zulässige Gesamtmasse | 7.500 kg |
|-----|---------------------------------|----------|

3 Aufbau

- | | | |
|-----|---|---|
| 3.1 | Ausführliche Beschreibung und/oder Zeichnung des hinteren Unterfahrschutzes (einschließlich der Befestigungs- und Zubehörteile) | siehe Zeichnung 11-521.00-00.90-00 Bl.1 mit Änderungsindex „_“ vom 27.08.12 |
| | | Erweiterung 01: Firmenname geändert, Zeichnungen unverändert |

28.03.2017



E1-58R-020175Ext.01

Datum, Aktenzeichen

Mindest-Schraubenabstand Konsolblech im Fhz.-Rahmen für M14x1,5 mit Wsi min=48cm³ und xmin=175mm z.B. x/z: 175/50

4 x 6kt-Schraube M14x1,5 DIN 6921-10.9 auch in horizontalen Langlöchern

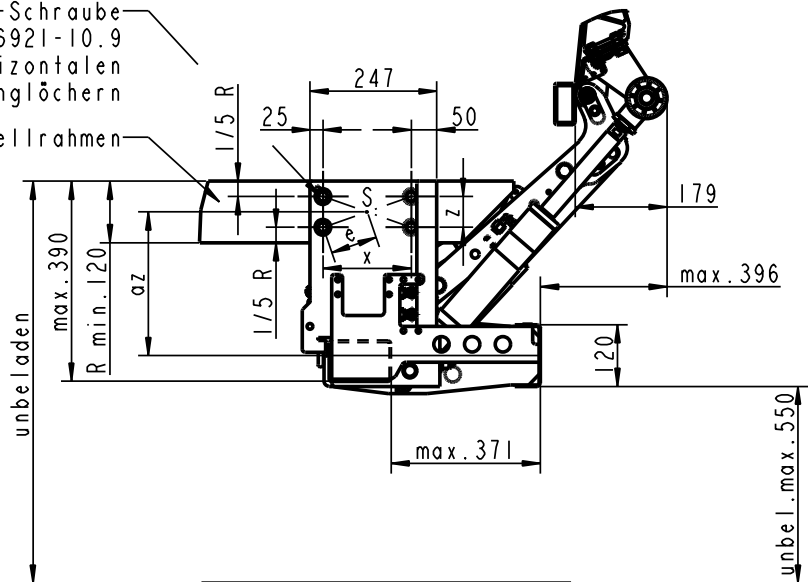
Fahrgestellrahmen



Mindest-Schraubenabstand Konsolblech im Fhz.-Rahmen für M12x1,5 mit Wsi min=48cm³ und xmin=172mm z.B. x/z: 175/36+72 x/z: 87,5+175/120

Legende

As = Spannungsquerschnitt der Schraube
S = Schwerpunkt des Schraubbildes
Is = Trägheitsmoment der Schraubenquerschnitte um S = As x ei²
Wsi = Widerstandsmoment einer Schraube = Is/ei

Gleichwertige Schraubbilder und Konsolblech-kombinationen sind zulässig

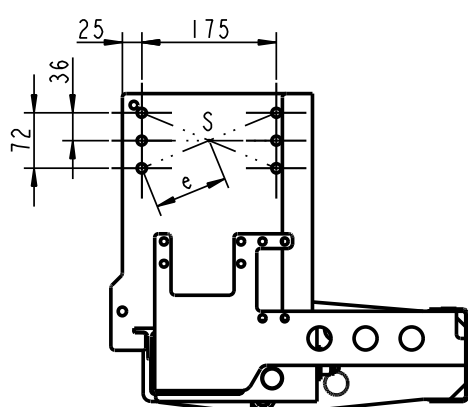

3:20

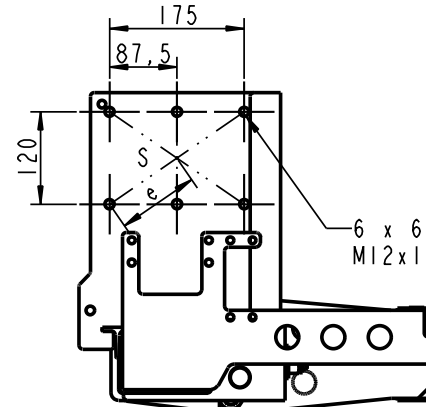

3:20

6 x 6kt-Schraube M12x1,5 -10.9

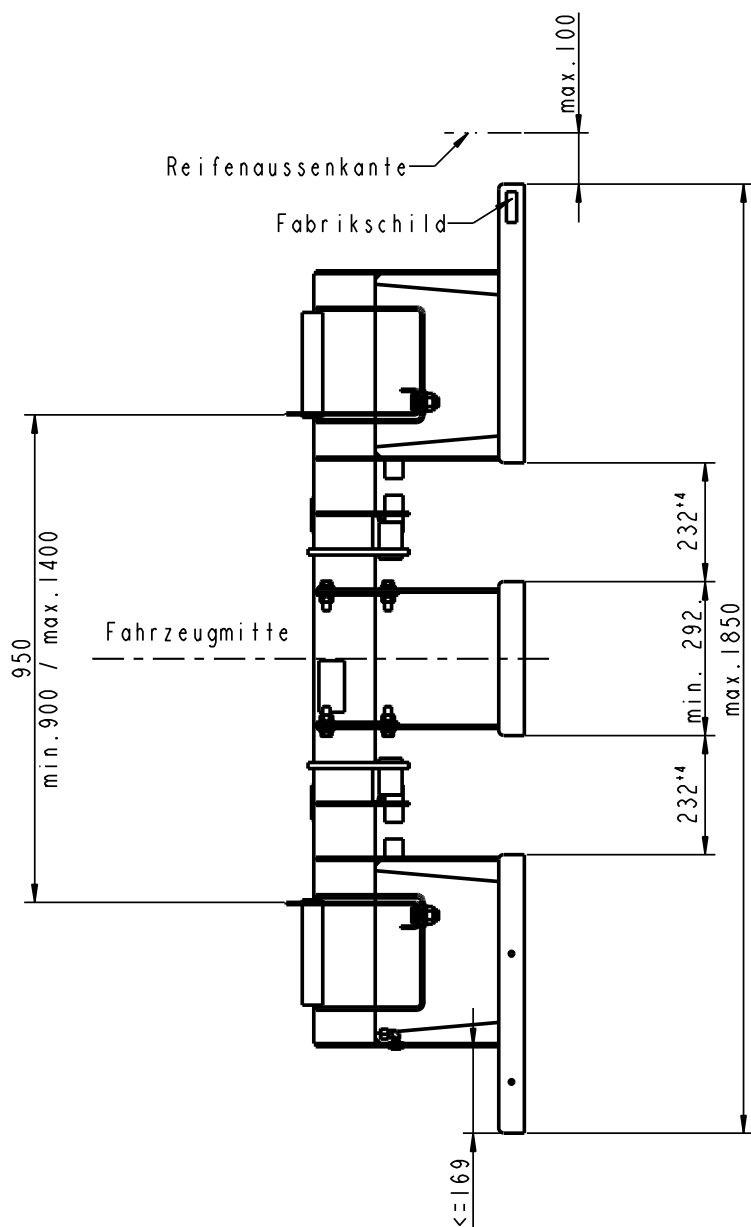

6kt-Schraube M14x1,5 DIN 6921-10.9 (3 Stck. je Seite)
6kt-Mutter M14x1,5 DIN 6927 K1.10

Stativrohr RR 120x80 t=4-5 S355J2H

Blech DIN 1543 S355J2G3 t=6-8

Konsolbleche t=4 S355J2G3

Profil, T 40 EN 10055

Blech DIN 1543 S355J2G3 t=6

U-Profil 50/120/50 t=2-3 S355J2G3

Flach EN 10058 S355J2G3 t=4-5

Schraube M20x1,5 DIN 933-8.8 o.ä.
6kt-Mutter M20x1,5 DIN 985-8.8 o.ä.

Befestigungsbohrungen für Beleuchtung o.ä.

1:5

U-Profil 50/120/50 t=2-3 S355J2G3

Kantenradien R >=2,5mm

Status: Entwicklung Version: ..0		FREIM.-TOL. TOL.-ACC.	BENENNUNG/DESCRIPTION	
A21077 27.08.12 Hel.		DIN ISO 2768 m / K	Unterfahrerschutz (ECE) 3-teilig / fuer zul. GG 7,5to	
AE. IND.	AE. MITT. EAI.	Datum	Name	ZEICHNUNGS-Nr. / DRAWING-NO.
		27.08.12	Helppap	11-521.00-00.90-00
BEARBEITUNG		SACHNUMMER/PART-NO.		
SCHWEISS		VERWENDUNG APPL.		
WELDING		750 MSP		
STATIK		BLATTZAHL SHEET-OTY.		
STRESS		1		
QUAL.		MASSTAB SCALE		
GEPF. CH.		1:10		
27.08.12		X:X		
Rullis		X:X		
		ERSATZ FÜR SUPERSEDES		
		00-000.00-00.00-00 / 0		

SCHUTZVERMERK NACH DIN 34 BEACHTEN